



EDITAL – MODO DE DISPUTA: ABERTO PREGÃO ELETRÔNICO Nº 01/2022

PREÂMBULO

1. Regência legal:

Esta licitação obedecerá às disposições da Constituição Federal, da Lei Federal nº 13.303/2016, da Lei Complementar nº 123/2006, alterada pela Lei Complementar nº 147/2014, do Decreto Estadual nº 18.471/2018, da Lei Federal nº 8.078/90, da Lei Federal 10.520/2002, do Decreto Federal nº 3.555/2000, do Decreto Federal nº 10.024/2019, do Decreto Estadual nº 19.252/2019, Lei Federal nº 8.666/1993, Lei Estadual nº 9.433/2005, Decreto Federal nº 8.538/2015; bem como à legislação específica, quando couber.

2. Requisito de participação:

- () Ampla Participação
() Sem reserva de cota **[NOTA: aquisições não divisíveis]**
() Com reserva de cota **[NOTA: aquisições divisíveis]**

3. Processo SEI nº:
035.7371.2021.0014288-57

4. Banco do Brasil nº:
921304

5. Modo de Disputa/número de ordem:

6. Tipo de Licitação:

- () ABERTO
() Pregão Eletrônico Nº 01/2022
() Menor Preço
() Global

7. Objeto da licitação:

7.1 O objeto da presente licitação é a escolha da proposta mais vantajosa para aquisição de 17.500 kits-reservatórios de água sendo: 8.000 de 500 litros, 8.000 de 1.000 litros, 1.000 de 5.000 litros e 500 de 10.000 litros. Aquisição de 500 kits-tanques de água sendo: 250 de 5.000 litros e 250 de 10.000 litros, através de Registro de Preços.

8. Regime de execução:

- () **Aquisição** por preço global com fornecimento () único () Parcelado

9. Dotação orçamentária:

As despesas decorrentes da contratação correrão à conta da dotação orçamentária concernente aos órgãos ou entidades solicitantes, devendo cada contratação ser precedida da emissão da declaração de compatibilidade com a LRF.

10. Prazos:

10.1 O prazo de validade do registro será de _1_ (um) ano [≤ a 1 ano], improrrogável.

10.2 O(s) fornecedor(es) será(ão) convocado(s) para assinar a Ata de Registro de Preços no prazo de até 5 (cinco) dias, prorrogável por igual período. **[NOTA: definir]**

10.3 O prazo para assinatura do contrato ou retirada do instrumento equivalente será de 5 (cinco) dias. **[NOTA: definir]**

11. Local, dia e hora para recebimento das propostas e documentos e início da sessão pública da licitação:

Modo de Disputa: modalidade similar ao Pregão nº 01/2022 fls. 1/54



Site: www.licitacoes-e.com.br Tempo de disputa: 10 minutos mais o tempo aleatório do sistema

Recebimento das propostas: das 08:30 horas do dia 15/02/2022 às 10:00 horas do dia 17/02/2022 (horário de Brasília)

Início da sessão pública: às **15:00 horas do dia 17/02/2022 (horário de Brasília)**

* Todas as referências de tempo no Edital, no aviso e durante a sessão pública observarão o horário de Brasília – DF.

12. Aprovação pela Assessoria Jurídica:

() Declaro que a fase interna deste procedimento foi examinada pelo órgão legal de assessoramento jurídico da CAR, conforme o Parecer nº 130/2022 de 01/02/2022.

13. Interstício para o recebimento das propostas:

BENS E SERVIÇOS COMUNS

() 08 dias úteis [modo de disputa Pregão]

14. Informações e esclarecimentos adicionais

As informações e esclarecimentos necessários ao perfeito conhecimento do objeto desta licitação poderão ser obtidos no site www.car.ba.gov.br ou solicitados ao responsável pela expedição do instrumento convocatório, através do e-mail cpl@car.ba.gov.br

15. Responsável pela expedição do convocatório e meio de contato:

Servidor responsável e Portaria de Designação: **Milena Souza Ricarte**
Pregoeira
Portaria 030/2020

Endereço: 2ª Avenida, Conjunto SEPLAN, CAB, Salvador-BA. CEP:41.745-001

Horário: Segunda a Sextas-feiras das 08h30min às 12h e das 13h30min às 17h30min
Tel.: (71) 3115-6763/6736 E-mail: cpl@car.ba.gov.br

Salvador/Ba, 27 de janeiro de 2022.

Milena Souza Ricarte

16. Toda e qualquer responsabilidade acerca do Termo de Referência da Licitação, bem como da análise de risco da contratação, em seu inteiro teor, bem como a descrição e o detalhamento do objeto desta licitação é da Coodenação de Projetos Especiais, cujo titular é Gilmar Bomfim Santos, matrícula nº 910.271.

ATENÇÃO: OS PROCESSOS LICITATÓRIOS DA COMPANHIA DE DESENVOLVIMENTO E AÇÃO REGIONAL AGORA SÃO CADASTRADOS ELETRONICAMENTE NO PORTAL www.portalseibahia.saeb.ba.gov.br. DESTA FORMA, OS INTERESSADOS EM PARTICIPAR DA LICITAÇÃO DEVERÃO PROCEDER AO CADASTRO JUNTO A SECRETARIA DE ADMINISTRAÇÃO DO ESTADO DA BAHIA – SAEB, QUE DISPONIBILIZARÁ UMA SENHA DE ACESSO A ESTE PORTAL. ESTE ACESSO PERMITIRÁ QUE O INTERESSADO ACOMPANHE O ANDAMENTO DA LICITAÇÃO, INCLUSIVE CONSENTIRÁ ACESSO AOS DOCUMENTOS QUE A LEI PERMITIR NOS CASOS DE SOLICITAÇÃO DE VISTAS OU DE CÓPIA DOS AUTOS, EM PRESTÍGIO AOS PRINCÍPIOS DA TRANSPARÊNCIA, LEGALIDADE E TODOS OS DEMAIS QUE NORTEIAM OS ATOS DA ADMINISTRAÇÃO PÚBLICA.



rito do procedimento licitatório e da contratação

REGISTRO DE PREÇOS – PREGÃO ELETRÔNICO

1. DOS PRINCÍPIOS

As licitações realizadas e os contratos celebrados pela CAR destinam-se a garantir a observância do princípio constitucional da isonomia e a assegurar a seleção da proposta mais vantajosa, inclusive no que se refere ao ciclo de vida do objeto, e a evitar operações em que se caracterize sobrepreço ou superfaturamento, devendo observar os princípios da legalidade, da impessoalidade, da moralidade, da igualdade, da publicidade, da eficiência, da probidade administrativa, da economicidade, do desenvolvimento nacional sustentável, da vinculação ao instrumento convocatório, da obtenção de competitividade, do julgamento objetivo, da celeridade, da finalidade, da razoabilidade, da proporcionalidade, da motivação, da ampla defesa, do contraditório, do justo preço e da seletividade. – Art. 31 da Lei Federal nº 13.303/2016.

2. DA PARTICIPAÇÃO

- 21 Serão admitidos a participar desta licitação os interessados que atenderem a todas as exigências contidas neste instrumento, que pertençam ao ramo de atividade pertinente ao objeto licitado, e que tenham realizado seu credenciamento como *usuário* junto ao Banco do Brasil, para a obtenção de chave de identificação ou senha individual.
- 22 A participação no pregão eletrônico dar-se-á por meio da identificação da licitante e subsequente encaminhamento de proposta de preço eletrônica até a data e horário previstos no instrumento convocatório, exclusivamente por meio do sistema disponibilizado.
- 23 Será concedido tratamento favorecido para as microempresas e empresas de pequeno porte, nos limites previstos da Lei Complementar nº 123, de 2006.
- 24 **Somente poderão participar da licitação empresas legalmente constituídas e estabelecidas, que estejam habilitadas e capacitadas a executar o seu objeto, que satisfaçam, integralmente, a todas as condições do Edital.**
- 25 A participação na licitação implica na aceitação integral e irrevogável pelas Licitantes, dos termos, cláusulas, condições e anexos do Edital, que passarão a integrar o contrato como se transcrito, com lastro na regência legal referida no Preâmbulo deste Edital, bem como na observância dos regulamentos internos da CAR e do Governo do Estado da Bahia e das normas técnicas aplicáveis, não sendo aceita, sob qualquer hipótese, alegação de seu desconhecimento em qualquer fase do procedimento licitatório e execução do contrato.

3. DOS IMPEDIMENTOS

- 3.1 **Não poderão participar da licitação** as sociedades empresárias:



- I. cujo administrador ou sócio detentor de mais de 5% (cinco por cento) do capital social seja diretor ou empregado da CAR;
- II. que estejam sob os efeitos da sanção de suspensão do direito de licitar e contratar aplicada pela própria CAR;
- III. que esteja sob os efeitos da sanção de declaração de inidoneidade para licitar e contratar com a Administração Pública, prevista no artigo 87, inciso IV da Lei nº 8.666/93, aplicada por órgão ou entidade vinculada à União, Estado, Distrito Federal ou Município;
- IV. que estejam sob os efeitos da sanção de impedimento para licitar e contratar aplicada por órgão ou entidade integrante da Administração Pública do Estado da Bahia, prevista no artigo 7º da Lei nº 10.520/02;
- V. constituídas por sócio de empresa que estiver suspensa, impedida ou declarada inidônea, nos termos dos itens "II" a "IV" acima;
- VI. cujo administrador seja sócio de empresa suspensa, impedida ou declarada inidônea, nos termos dos itens "II" a "IV" acima;
- VII. constituídas por sócio que tenha sido sócio ou administrador de empresa suspensa, impedida ou declarada inidônea, nos termos dos itens "II" a "IV" acima, no período dos fatos que deram ensejo à sanção;
- VIII. cujo administrador tenha sido sócio ou administrador de empresa suspensa, impedida ou declarada inidônea, nos termos dos itens "II" a "IV" acima, no período dos fatos que deram ensejo à sanção;
- IX. que possuam, nos seus quadros de diretoria, pessoa que participou, em razão de vínculo de mesma natureza, de empresa declarada inidônea para licitar e contratar com a Administração Pública, na forma prevista no artigo 87, inciso IV da Lei nº 8.666/93;
- X. empresas com sócios, cooperados, diretores ou representantes comuns.

3.2 Aplica-se a vedação prevista no item anterior:

- I. à contratação do próprio empregado ou dirigente da CAR, bem como à participação dele em processos licitatórios, na condição de Licitante;
- II. à quem tenha relação de parentesco, até o terceiro grau civil, com:
 - a. dirigente da CAR;
 - b. empregado da CAR cujas atribuições envolvam a atuação na Unidade responsável pela licitação ou contratação;
 - c. Autoridade do ente público a que a CAR esteja vinculada.
- III. cujo proprietário, mesmo na condição de sócio, tenha terminado seu prazo de gestão ou rompido seu vínculo com a CAR há menos de 6 (seis) meses, da data de publicação deste Edital.

3.3 É vedada também a participação direta ou indireta nas licitações e contratações promovidas pela CAR:

- I. de pessoa física ou jurídica que tenha elaborado ou de qualquer forma tenha contribuído para a elaboração de Projeto Básico/ Anteprojeto/ Termo de Referência aplicado nesta contratação;
- II. de pessoa jurídica que participar de consórcio responsável pela elaboração ou que de qualquer forma tenha contribuído para a elaboração de Projeto Básico/ Anteprojeto/ Termo de Referência aplicado nesta contratação;



- III. de pessoa jurídica da qual o autor do Projeto Básico/ Anteprojeto/ Termo de Referência aplicado na contratação; seja administrador, controlador, gerente, responsável técnico, subcontratado ou sócio, neste último caso quando a participação superar 5% (cinco por cento) do capital votante;
- 3.4 É permitida a participação das pessoas jurídicas e da pessoa física de que trata os incisos II e III do item anterior, em licitação ou na execução de contrato, na condição de consultor ou técnico, nas funções de fiscalização, supervisão ou gerenciamento, exclusivamente a serviço da CAR.
- 3.4.1 Considera-se participação indireta a existência de vínculos de natureza técnica, comercial, econômica, financeira ou trabalhista entre o autor do Projeto Básico/ Anteprojeto/ Termo de Referência, pessoa física ou jurídica, e a Licitante ou responsável pelos serviços, fornecimentos e obras, incluindo-se os fornecimentos de bens e serviços a estes necessários.**
- 3.5 A vedação prevista no item 3.4.1 do Edital aplica-se igualmente aos empregados incumbidos de levar a efeito atos e procedimentos realizados pela CAR no curso das contratações.
- 3.6 A Licitante deverá apresentar declaração, sob pena da Lei, assinada pelo respectivo representante legal, informando que não se enquadra em nenhuma das situações de impedimento descritas neste Edital.**
- 3.7 As Licitantes deverão assumir todos os custos associados à elaboração de suas propostas, não lhes assistindo nenhuma indenização pela aquisição dos elementos necessários à organização e apresentação das propostas.
- 3.8 A Comissão de Licitação verificará o eventual descumprimento das Condições de Participação **da Licitante melhor classificada**, especialmente quanto à existência de sanção que impeça a participação no certame ou a futura contratação, mediante a consulta aos seguintes cadastros:
- I. Consulta ao Registro Cadastral da Secretaria de Administração do Estado da Bahia – SAEB;
 - II. Consulta Consolidada de Pessoa Jurídica do Tribunal de Contas da União (<https://certidoes-apf.apps.tcu.gov.br/>)
- 3.8.1A consulta aos cadastros será realizada em nome da empresa **melhor classificada** e também de seu sócio majoritário, por força do artigo 12 da Lei nº 8.429, de 1992, que prevê, dentre as sanções impostas ao responsável pela prática de ato de improbidade administrativa, a proibição de contratar com o Poder Público, inclusive por intermédio de pessoa jurídica da qual seja sócio majoritário.
- 3.8.2 Constatada a existência de sanção, ou descumprimento das Condições de Participação, a Comissão de Licitação desclassificará a empresa Licitante do certame, procedendo com o registro fundamentado do ocorrido na Ata da Sessão.**
- 3.9 Induzir a Comissão de Licitação a erro ou equívoco, por ato omissivo ou comissivo, a respeito das condições expostas nesta Cláusula, sujeita o autor a sanções administrativas, cíveis e penais cabíveis.
- 3.10 Não poderão participar desta licitação os interessados:
- 3.10.1 estrangeiros que não tenham representação legal no Brasil com poderes expressos para receber citação e responder administrativa ou judicialmente;
 - 3.10.2 que não atendam às condições deste Edital e seu(s) anexo(s);
 - 3.10.3 que estejam sob falência, concurso de credores, concordata ou em processo de dissolução ou liquidação;
 - 3.10.4 entidades empresariais que estejam reunidas em consórcio;
- 3.11 Como condição para participação no Pregão, a licitante deverá apresentar as seguintes **Declarações**:



- 3.11.1 que cumpre os requisitos estabelecidos no artigo 3º da Lei Complementar nº 123, de 2006, estando apta a usufruir do tratamento favorecido estabelecido em seus arts. 42 a 49, conforme ANEXO VI- MODELOS PADRONIZADOS;
- 3.11.1.1 nos itens exclusivos para participação de microempresas e empresas de pequeno porte, a assinalação do campo “não” impedirá o prosseguimento no certame;
- 3.11.1.2 nos itens em que a participação não for exclusiva para microempresas e empresas de pequeno porte, a assinalação do campo “não” apenas produzirá o efeito de o licitante não ter direito ao tratamento favorecido previsto na Lei Complementar nº 123, de 2006, mesmo que microempresa, empresa de pequeno porte.
- 3.11.2 que está ciente e concorda com as condições contidas no Edital e seus anexos, conforme ANEXO VI- MODELOS PADRONIZADOS;
- 3.11.3 que cumpre os requisitos para a habilitação definidos no Edital e que a proposta apresentada está em conformidade com as exigências editalícias, conforme ANEXO VI- MODELOS PADRONIZADOS;
- 3.11.4 que inexistem fatos impeditivos para sua habilitação no certame, ciente da obrigatoriedade de declarar ocorrências posteriores, conforme ANEXO VI- MODELOS PADRONIZADOS;
- 3.11.5 que não emprega menor de 18 anos em trabalho noturno, perigoso ou insalubre e não emprega menor de 16 anos, salvo menor, a partir de 14 anos, na condição de aprendiz, nos termos do artigo 7º, XXXIII, da Constituição, conforme ANEXO VI- MODELOS PADRONIZADOS;
- 3.11.6 que a proposta foi elaborada de forma independente, conforme ANEXO VI- MODELOS PADRONIZADOS.

3.12A declaração falsa relativa ao cumprimento de qualquer condição sujeitará o licitante às sanções previstas em lei e neste Edital.

4. DA APRESENTAÇÃO DA PROPOSTA E DOS DOCUMENTOS DE HABILITAÇÃO

- 4.1 Os licitantes poderão deixar de apresentar os documentos de habilitação que constem no CRC/SAEB, assegurado aos demais licitantes o direito de acesso aos dados constantes dos sistemas.
- 4.2 As Microempresas e Empresas de Pequeno Porte deverão encaminhar a documentação de habilitação, ainda que haja alguma restrição de regularidade fiscal e trabalhista, nos termos do art. 43, § 1º da LC nº 123, de 2006.
- 4.3 Incumbirá ao licitante acompanhar as operações no sistema eletrônico durante a sessão pública do Pregão, ficando responsável pelo ônus decorrente da perda de negócios, diante da inobservância de quaisquer mensagens emitidas pelo sistema ou de sua desconexão.
- 4.4 Não será estabelecida, nessa etapa do certame, ordem de classificação entre as propostas apresentadas, o que somente ocorrerá após a realização dos procedimentos de negociação e julgamento da proposta.
- 4.5 Os documentos que compõem a proposta e a habilitação do licitante melhor classificado somente serão disponibilizados para avaliação do pregoeiro e para acesso público após o encerramento do envio de lances.

Especificações para cadastramento da proposta de preços eletrônica



- 4.6 A proposta de preços terá validade mínima de 60 (sessenta) dias a contar da data fixada neste instrumento para início da sessão pública, ainda que a licitante estipule prazo menor ou que não a consigne.
- 4.6.1.1 Será considerada não escrita a fixação de prazo de validade inferior ao mínimo, ficando facultado às licitantes ampliá-lo.
- 4.6.2 O prazo de entrega ou de execução do objeto será o fixado no Termo de Referência, ainda que a licitante, em sua proposta, consigne prazo maior ou que não o estipule.
- 4.6.2.1 Será considerada não escrita a fixação de prazo de entrega ou de execução superior ao estabelecido no Termo de Referência, ficando facultado às licitantes reduzi-lo.
- 4.6.3 O prazo de garantia técnica será o fixado no Termo de Referência, ainda que a licitante, em sua proposta, consigne prazo menor ou que não o estipule.
- 4.6.3.1 Será considerada não escrita a fixação de prazo de garantia técnica inferior ao estabelecido no Termo de Referência, ficando facultado às licitantes ampliá-lo.
- 4.6.4 O proponente deverá elaborar a sua proposta escrita de preços de acordo com as exigências constantes do Termo de Referência, em consonância com o modelo proposto neste convocatório, expressando os valores em moeda nacional – reais e centavos, em duas casas decimais, ficando esclarecido que não serão admitidas propostas alternativas. Todas as especificações do objeto contidas na proposta vinculam a Contratada. **[NOTA: assinalar o quadro correspondente]**
- 4.6.5 No valor da proposta deverão estar contempladas todas e quaisquer despesas necessárias ao fiel cumprimento do objeto desta licitação, inclusive todos os custos com material de consumo, salários, encargos sociais, previdenciários e trabalhistas de todo o pessoal da Contratada, como também fardamento, transporte de qualquer natureza, materiais empregados, inclusive ferramentas, utensílios e equipamentos utilizados, depreciação, aluguéis, administração, tributos, impostos, taxas, emolumentos e quaisquer outros custos que, direta ou indiretamente, se relacionem com o fiel cumprimento pela Contratada das obrigações.

NOTAS:

1. Excepcionar esta cláusula, quando alguma espécie de fornecimento for de responsabilidade do CONTRATANTE.

2. Inserir nesta cláusula eventual desoneração tributária que deva ser considerada na formulação da proposta. [Ex.: art. 264, LXI, do Decreto nº 13.780/12 (Regulamento do ICMS/BA)]

- 4.6.6 Precedentemente à elaboração da proposta, a licitante deverá observar as cláusulas e disposições deste edital, de seus apensos e anexos, especialmente as constantes do instrumento de contrato e as informações e condições locais para o cumprimento das obrigações objeto da licitação, não podendo alegar desconhecimento supervenientemente.

[NOTA: Pregão eletrônico]

4.6.7 As microempresas e empresas de pequeno porte que desejarem os benefícios da Lei Complementar nº 123/06 deverão obter esta qualificação junto ao sistema *licitacoes-e* do Banco do Brasil, comprometendo-se a remeter ao órgão licitante, por ocasião da habilitação, a **Declaração de Enquadramento** sob pena de não obter a concessão do tratamento diferenciado.

[AQUISIÇÕES]

4.6.8 Deverão ser informados na proposta escrita: [NOTA: deve ser definido pelo órgão licitante]

- (✓) a marca
- (✓) o prazo de garantia
- (✓) o modelo
- (✓) Valor unitário e total do item ou percentual de desconto
- (✓) Descrição detalhada do objeto, contendo as informações similares à especificação do Termo de Referência: indicando, no que for aplicável, o fabricante, prazo de validade ou de garantia, número do registro ou inscrição do bem no órgão competente, quando for o caso;

4.6.9 O julgamento de classificação deverá considerar a marca indicada na proposta para cada item, sem possibilidade de substituição.

4.6.10 Todas as características descritas pelas licitantes devem guardar compatibilidade com as especificações exigidas neste instrumento convocatório, devendo o produto ou componente ofertado ser claramente descrito de forma visual e/ou escrita.

- (✓) 4.6.10.1 As características devem ser comprovadas através de documentos de domínio público emitidos pelo fabricante, tais como: catálogos, manuais, fichas de especificação técnica ou páginas da *internet* impressas **[NOTA: assinalar quando necessário]**



4.6.11 As descrições e/ou materiais informativos utilizados nas especificações dos produtos cotados, que estejam vertidos em idioma diverso do nacional, deverão ser apresentados com tradução para o português, ressalvados os termos técnicos cuja compreensão seja usual.

[NOTA: exclusivo para o pregão eletrônico]

4.6.12 No campo "INFORMAÇÕES ADICIONAIS" do formulário eletrônico, deverão ser informados:

- () a marca
- () Valor unitário e total do item ou percentual de desconto
- () o modelo
- () Descrição detalhada do objeto, contendo as informações similares à especificação do Termo de Referência
- () o tipo

4.6.12.1 o não preenchimento, pela licitante, no formulário eletrônico, de item que tenha sido assinalado no campo acima implicará na não admissão da proposta, face a ausência de informação suficiente para classificação.

4.6.12.2 nos casos em que a marca identifica o proponente, deve-se colocar expressão como "marca própria" ou "marca do fabricante", sob pena de não admissão da proposta.

4.6.13 Os preços ofertados, tanto na proposta inicial, quanto na etapa de lances, serão de exclusiva responsabilidade do licitante, não lhe assistindo o direito de pleitear qualquer alteração, sob alegação de erro, omissão ou qualquer outro pretexto.

5 DA ABERTURA DA SESSÃO, CLASSIFICAÇÃO DAS PROPOSTAS E FORMULAÇÃO DE LANCES

5.1 A abertura da presente licitação dar-se-á em sessão pública, por meio de sistema eletrônico, na data, horário e local indicados no PREÂMBULO deste Edital.

5.2 O Pregoeiro verificará as propostas apresentadas, desclassificando desde logo aquelas que não estejam em conformidade com os requisitos estabelecidos neste Edital, contenham vícios insanáveis ou não apresentem as especificações técnicas exigidas no Termo de Referência.

5.2.1 Também será desclassificada a proposta que identifique o licitante.

5.2.2 A desclassificação será sempre fundamentada e registrada no sistema, com acompanhamento em tempo real por todos os participantes.

5.2.3 A não desclassificação da proposta não impede o seu julgamento definitivo em sentido contrário, levado a efeito na fase de aceitação.

5.3 O sistema ordenará automaticamente as propostas classificadas, sendo que somente estas participarão da fase de lances.

5.4 O sistema disponibilizará campo próprio para troca de mensagens entre o Pregoeiro e os licitantes.

5.5 Iniciada a sessão pública do pregão eletrônico, não cabe desistência da proposta.

5.6 Havendo apenas uma oferta, esta poderá ser aceita, desde que atenda todas as condições do instrumento convocatório e seu preço seja compatível com o valor estimado para a contratação e dentro da realidade do mercado.

5.7 Iniciada a etapa competitiva, os licitantes deverão encaminhar lances exclusivamente por meio do sistema eletrônico, sendo imediatamente informados do seu recebimento e do valor consignado no registro.

5.7.1 O lance deverá ser ofertado pelo valor total/unitário do item **ou** percentual de desconto.

5.7.2 É vedada a utilização de sistema robotizado que implique envio automático de lances.

5.7.3 Se, ao final da disputa, o pregoeiro identificar que alguma licitante, ao apresentar seus lances, o fez, entre outras formas, de maneira sucessiva, padronizada, intermitente, simultânea ou em



intervalos de poucos segundos entre eles, indicando a utilização de software lançador "robô", será ela desclassificada, com a consequente abertura de processo administrativo para apuração do ilícito.

- 5.8** Os licitantes poderão oferecer lances sucessivos, observando o horário fixado para abertura da sessão e as regras estabelecidas no Edital.
- 5.9** O licitante somente poderá oferecer lance de valor inferior **ou** percentual de desconto superior ao último por ele ofertado e registrado pelo sistema.

No modo de disputa aberto:

- 5.10** Será adotado para o envio de lances no pregão eletrônico o modo de disputa "aberto", em que os licitantes apresentarão lances públicos e sucessivos, com prorrogações.
- 5.11** A etapa de lances da sessão pública terá duração de dez minutos e, após isso, será prorrogada automaticamente pelo sistema quando houver lance ofertado nos últimos dois minutos do período de duração da sessão pública.
- 5.12** A prorrogação automática da etapa de lances, de que trata o item anterior, será de dois minutos e ocorrerá sucessivamente sempre que houver lances enviados nesse período de prorrogação, inclusive no caso de lances intermediários.
- 5.13** Não havendo novos lances na forma estabelecida nos itens anteriores, a sessão pública encerrar-se-á automaticamente.
- 5.14** Encerrada a fase competitiva sem que haja a prorrogação automática pelo sistema, poderá o pregoeiro, assessorado pela equipe de apoio, justificadamente, admitir o reinício da sessão pública de lances, em prol da consecução do melhor preço.
- 5.15** Em caso de falha no sistema, os lances em desacordo com os subitens anteriores deverão ser desconsiderados pelo pregoeiro, devendo a ocorrência ser comunicada imediatamente;
- 5.15.1 Na hipótese do subitem anterior, a ocorrência será registrada em campo próprio do sistema.
- 5.16** Não serão aceitos dois ou mais lances de mesmo valor, prevalecendo aquele que for recebido e registrado em primeiro lugar.
- 5.17** Durante o transcurso da sessão pública, os licitantes serão informados, em tempo real, do valor do menor lance registrado, vedada a identificação do licitante.
- 5.18** No caso de desconexão com o Pregoeiro, no decorrer da etapa competitiva do Pregão, o sistema eletrônico poderá permanecer acessível aos licitantes para a recepção dos lances.
- 5.19** Quando a desconexão do sistema eletrônico para o pregoeiro persistir por tempo superior **a dez minutos**, a sessão pública será suspensa e reiniciada somente após decorridas vinte e quatro horas da comunicação do fato pelo Pregoeiro aos participantes, no sítio eletrônico utilizado para divulgação.
- 5.20** O Critério de julgamento adotado será o **menor preço/menor desconto**, conforme definido neste Edital e seus anexos.
- 5.21** Caso o licitante não apresente lances, concorrerá com o valor de sua proposta.
- 5.22** Em relação a itens não exclusivos para participação de microempresas e empresas de pequeno porte, uma vez encerrada a etapa de lances, será efetivada a verificação automática, junto à Receita Federal,



do porte da entidade empresarial. O sistema identificará em coluna própria as microempresas e empresas de pequeno porte participantes, procedendo à comparação com os valores da primeira colocada, se esta for empresa de maior porte, assim como das demais classificadas, para o fim de aplicar-se o disposto nos arts. 44 e 45 da LC nº 123, de 2006, regulamentada pelo Decreto nº 8.538, de 2015.

- 5.23** Nessas condições, as propostas de microempresas e empresas de pequeno porte que se encontrarem na faixa de até 5% (cinco por cento) acima da **melhor proposta ou melhor lance** serão consideradas empatadas com a primeira colocada.
- 5.24** A melhor classificada nos termos do item anterior terá o direito de encaminhar uma última oferta para desempate, obrigatoriamente em valor inferior ao da primeira colocada, no prazo de 5 (cinco) minutos controlados pelo sistema, contados após a comunicação automática para tanto.
- 5.25** Caso a microempresa ou a empresa de pequeno porte melhor classificada desista ou não se manifeste no prazo estabelecido, serão convocadas as demais licitantes microempresa e empresa de pequeno porte que se encontrem naquele intervalo de 5% (cinco por cento), na ordem de classificação, para o exercício do mesmo direito, no prazo estabelecido no subitem anterior.
- 5.26** No caso de equivalência dos valores apresentados pelas microempresas e empresas de pequeno porte que se encontrem nos intervalos estabelecidos nos subitens anteriores, será realizado sorteio entre elas para que se identifique aquela que primeiro poderá apresentar melhor oferta.
- 5.27** Quando houver propostas beneficiadas com as margens de preferência em relação ao produto estrangeiro, o critério de desempate será aplicado exclusivamente entre as propostas que fizerem jus às margens de preferência, conforme regulamento.
- 5.28** A ordem de apresentação pelos licitantes é utilizada como um dos critérios de classificação, de maneira que só poderá haver empate entre propostas iguais (não seguidas de lances), ou entre lances finais da fase fechada do modo de disputa aberto e fechado.
- 5.29** Havendo eventual empate entre propostas ou lances, o critério de desempate será aquele previsto no art. 55, I, II e III da Lei Federal nº 13.303/2016.
- 5.30** Persistindo o empate, a proposta vencedora será sorteada pelo sistema eletrônico dentre as propostas empatadas art. 55, IV da Lei Federal nº 13.303/2016.
- 5.31** Encerrada a etapa de envio de lances da sessão pública, o pregoeiro deverá encaminhar, pelo sistema eletrônico, contraproposta ao licitante que tenha apresentado o melhor preço, para que seja obtida melhor proposta, vedada a negociação em condições diferentes das previstas neste Edital.
- 5.31.1 A negociação será realizada por meio do sistema, podendo ser acompanhada pelos demais licitantes.
- 5.31.2 O pregoeiro solicitará ao licitante melhor classificado que, no prazo de 3 (três) horas, envie a proposta adequada ao último lance ofertado após a negociação realizada, acompanhada, se for o caso, dos documentos complementares, quando necessários à confirmação daqueles exigidos neste Edital e já apresentados.
- 5.32** Após a negociação do preço, o Pregoeiro iniciará a fase de aceitação e julgamento da proposta.

6 DA ACEITABILIDADE DA PROPOSTA VENCEDORA.

- 6.1** Encerrada a etapa de negociação, o pregoeiro examinará a proposta classificada em primeiro lugar quanto à adequação ao objeto e à compatibilidade do preço em relação ao máximo estipulado para



contratação neste Edital e em seus anexos, observado o disposto no parágrafo único do art. 7º e no § 9º do art. 26 do Decreto n.º 10.024/2019.

6.2 Será desclassificada a proposta ou o lance vencedor que apresentar preço final superior ao preço máximo fixado (Acórdão nº 1455/2018 -TCU - Plenário), ou que apresentar preço manifestamente inexequível.

6.2.1 Considera-se inexequível a proposta que apresente preços global ou unitários simbólicos, irrisórios ou de valor zero, incompatíveis com os preços dos insumos e salários de mercado, acrescidos dos respectivos encargos, ainda que o ato convocatório da licitação não tenha estabelecido limites mínimos, exceto quando se referirem a materiais e instalações de propriedade do próprio licitante, para os quais ele renuncie a parcela ou à totalidade da remuneração.

6.3 O pregoeiro poderá realizar diligências para aferir a exequibilidade e a legalidade das propostas;

6.4 Na hipótese de necessidade de suspensão da sessão pública para a realização de diligências, com vistas ao saneamento das propostas, a sessão pública somente poderá ser reiniciada mediante aviso prévio no sistema com, no mínimo, vinte e quatro horas de antecedência, e a ocorrência será registrada em ata;

6.5 O Pregoeiro poderá convocar o licitante para enviar documento digital complementar, sob pena de não aceitação da proposta.

6.5.1 O prazo estabelecido poderá ser prorrogado pelo Pregoeiro por solicitação escrita e justificada do licitante, formulada antes de findo o prazo, e formalmente aceita pelo Pregoeiro.

Das amostras ou demonstração de compatibilidade.

6.5.2 Caso a compatibilidade com as especificações demandadas, sobretudo quanto a padrões de qualidade e desempenho, não possa ser aferida pelos meios previstos nos subitens acima, o Pregoeiro exigirá que o licitante classificado em primeiro lugar apresente amostra, sob pena de não aceitação da proposta, no local a ser indicado e dentro de 5 (cinco) dias úteis contados da solicitação.

6.5.2.1 A entrega das amostras será em Salvador, Av. Dorival Caymmi nº 15.649 – Centro de Treinamento da Bahia – CEP 41635-100 e será recebido e analisado pelo gestor e fiscal do contrato

6.5.2.2 Os resultados das avaliações serão divulgados por meio de mensagem no sistema.

6.5.2.3 No caso de não haver entrega da amostra ou ocorrer atraso na entrega, sem justificativa aceita pelo Pregoeiro, ou havendo entrega de amostra fora das especificações previstas neste Edital, a proposta do licitante será recusada.

6.5.2.4 Se a(s) amostra(s) apresentada(s) pelo primeiro classificado não for(em) aceita(s), o Pregoeiro analisará a aceitabilidade da proposta ou lance ofertado pelo segundo classificado. Seguir-se-á com a verificação da(s) amostra(s) e, assim, sucessivamente, até a verificação de uma que atenda às especificações constantes no Termo de Referência.

6.5.2.5 Os exemplares colocados à disposição da Administração serão tratados como protótipos, podendo ser manuseados e desmontados pela equipe técnica responsável pela análise, não gerando direito a ressarcimento.

6.5.2.6 A amostra aprovada permanecerá em poder do órgão licitante para fins de confrontação quando do recebimento do material licitado, sendo liberada somente após a conclusão do contrato, ou do recebimento do material contratado.

6.5.2.7 Os licitantes deverão colocar à disposição da Administração todas as condições indispensáveis à realização de testes e fornecer, sem ônus, os manuais impressos em língua portuguesa, necessários ao seu perfeito manuseio, quando for o caso.



6.5.2.8 Em nenhuma hipótese as amostras apresentadas serão tidas como início de entrega dos materiais ofertados.

- 6.6** Se a proposta ou lance vencedor for desclassificado, observado o quanto dispõe o art. 56 da Lei Federal nº 13.303/2016, o Pregoeiro examinará a proposta ou lance subsequente, e, assim sucessivamente, na ordem de classificação.
- 6.7** Havendo necessidade, o Pregoeiro suspenderá a sessão, informando no "chat" a nova data e horário para a sua continuidade.
- 6.8** O Pregoeiro poderá encaminhar, por meio do sistema eletrônico, contraproposta ao licitante que apresentou o lance mais vantajoso, com o fim de negociar a obtenção de melhor preço, vedada a negociação em condições diversas das previstas neste Edital.
- 6.8.1 Também nas hipóteses em que o Pregoeiro não aceitar a proposta e passar à subsequente, poderá negociar com o licitante para que seja obtido preço melhor.
- 6.8.2 A negociação será realizada por meio do sistema, podendo ser acompanhada pelos demais licitantes.
- 6.9** Nos itens não exclusivos para a participação de microempresas e empresas de pequeno porte, sempre que a proposta não for aceita, e antes de o Pregoeiro passar à subsequente, haverá nova verificação, pelo sistema, da eventual ocorrência do empate ficto, previsto nos artigos 44 e 45 da LC nº 123, de 2006, seguindo-se a disciplina antes estabelecida, se for o caso.
- 6.10** Encerrada a análise quanto à aceitação da proposta, o pregoeiro verificará a habilitação do licitante, observado o disposto neste Edital.

7 DA HABILITAÇÃO

- 7.1** Como condição prévia ao exame da documentação de habilitação do licitante detentor da proposta classificada em primeiro lugar, o Pregoeiro verificará o eventual descumprimento das condições e participação, especialmente quanto à existência de sanção que impeça a participação no certame ou a futura contratação, mediante a consulta aos seguintes cadastros:
- 7.1.1 CRC/ SAEB;
- 7.1.2 Consulta Consolidada de Pessoa Jurídica do Tribunal de Contas da União (<https://certidoes-apf.apps.tcu.gov.br/>)

Do Certificado de Registro Cadastral:

- 7.1.3 O Certificado de Registro Cadastral-CRC ou Certificado de Registro Simplificado-CRS, estando no prazo de validade, poderá substituir os documentos relativos à habilitação constantes do sistema de registro, **exceto os concernentes à Qualificação Técnica.**
- 7.1.4 A substituição dos documentos está condicionada à verificação da regularidade destes, mediante a emissão do extrato do fornecedor pelo órgão licitante.
- 7.1.5 Caso conste no sistema de registro algum documento vencido, a licitante deverá apresentar a versão atualizada do referido documento juntamente com o CRC.

Da Consulta Consolidada de Pessoa Jurídica do Tribunal de Contas da União:

- 7.1.6 Consulta Consolidada de Pessoa Jurídica do Tribunal de Contas da União (<https://certidoes-apf.apps.tcu.gov.br/>)



- 7.1.7 A consulta aos cadastros será realizada em nome da empresa licitante e também de seu sócio majoritário, por força do artigo 12 da Lei nº 8.429, de 1992, que prevê, dentre as sanções impostas ao responsável pela prática de ato de improbidade administrativa, a proibição de contratar com o Poder Público, inclusive por intermédio de pessoa jurídica da qual seja sócio majoritário.
- 7.1.7.1 Caso conste na Consulta de Situação do Fornecedor a existência de Ocorrências Impeditivas Indiretas, o gestor diligenciará para verificar se houve fraude por parte das empresas apontadas no Relatório de Ocorrências Impeditivas Indiretas.
- 7.1.7.2 A tentativa de burla será verificada por meio dos vínculos societários, linhas de fornecimento similares, dentre outros.
- 7.1.7.3 O licitante será convocado para manifestação previamente à sua desclassificação.
- 7.1.8 Constatada a existência de sanção, o Pregoeiro reputará o licitante inabilitado, por falta de condição de participação.
- 7.1.9 No caso de inabilitação, haverá nova verificação, pelo sistema, da eventual ocorrência do empate ficto, previsto nos arts. 44 e 45 da Lei Complementar nº 123, de 2006, seguindo-se a disciplina antes estabelecida para aceitação da proposta subsequente.
- 7.2** Havendo a necessidade de envio de documentos de habilitação complementares, necessários à confirmação daqueles exigidos neste Edital e já apresentados, o licitante será convocado a encaminhá-los, em formato digital, via sistema, no prazo de 3 (três) horas, sob pena de inabilitação.
- 7.3** Não serão aceitos documentos de habilitação com indicação de CNPJ/CPF diferentes, salvo aqueles legalmente permitidos.
- 7.4** Se o licitante for a matriz, todos os documentos deverão estar em nome da matriz, e se o licitante for a filial, todos os documentos deverão estar em nome da filial, exceto aqueles documentos que, pela própria natureza, comprovadamente, forem emitidos somente em nome da matriz.
- 7.4.1 Serão aceitos registros de CNPJ de licitante matriz e filial com diferenças de números de documentos pertinentes ao CND e ao CRF/FGTS, quando for comprovada a centralização do recolhimento dessas contribuições.
- 7.5** Ressalvado o disposto no item 4.1, os licitantes deverão encaminhar, nos termos deste Edital, a documentação relacionada nos itens a seguir, para fins de habilitação:
- 7.6 Habilitação jurídica:**
- 7.6.1 Registro comercial, no caso de empresa individual (Empresário);
- 7.6.2 Ato constitutivo, estatuto ou contrato social em vigor, devidamente registrado, no caso de sociedades comerciais, e, em se tratando de sociedades por ações, acompanhado de documentos da eleição de seus administradores;
- 7.6.3 Inscrição do ato constitutivo, no caso de sociedades civis (Sociedade Simples), acompanhada de prova de diretoria em exercício;
- 7.6.4 Decreto de autorização, em se tratando de empresa ou sociedade estrangeira em funcionamento no País, e ato de registro ou autorização para funcionamento expedido pelo órgão competente, quando a atividade assim o exigir;
- 7.6.5 Documentos (RG e CPF) dos sócios e administradores;
- 7.6.6 Prova de inscrição no Cadastro Nacional de Pessoa Jurídica – CNPJ;
- 7.6.7 Prova de inscrição no Cadastro de Contribuinte Estadual ou Municipal, se houver, relativo ao domicílio ou sede da licitante, pertinente ao seu ramo de atividade e compatível com o objeto contratual.



7.6.8 Declaração unificada para habilitação, conforme modelo constante no Anexo VI-MODELOS PADRONIZADOS

NOTA 01: A documentação requerida relativa à habilitação jurídica no caso das alíneas “7.6.1”, “7.6.2”, “7.6.3” e “7.6.4”, pode ser substituída pela Certidão Simplificada expedida pela Junta Comercial, para firmas individuais (Empresário) ou sociedades mercantis (Sociedade Empresária), ou Certidão em breve relatório expedida pelo Registro Civil das Pessoas Jurídicas para as Sociedades Civis.

NOTA 02: O objeto social especificado nos documentos acima determina a participação da Empresa nas licitações promovidas pela CAR, devendo ser totalmente compatível com o objeto licitado.

NOTA 03: Como condição para assinatura do contrato, a licitante vencedora deverá apresentar todas as condições de habilitação, bem como os documentos referentes à regularidade fiscal e trabalhista, sendo estes:

- a) prova de regularidade para com a Fazenda Estadual e Municipal do domicílio ou sede da licitante;
 - a.1 as empresas sediadas fora do território da Bahia deverão apresentar, com a certidão de regularidade do seu Estado de origem, a certidão de regularidade para com a Fazenda Pública do Estado da Bahia.
- b) prova de regularidade para com a Fazenda Federal, inclusive INSS;
- c) prova de regularidade relativa ao Fundo de Garantia por Tempo de Serviço (FGTS), mediante a apresentação do Certificado de Regularidade do FGTS – CRF;
- d) prova de inexistência de débitos inadimplidos perante a Justiça do Trabalho, através de certidão negativa de débitos trabalhistas (CNDT).

7.6.9 O objeto social especificado nos documentos acima determina a participação da Empresa nas licitações promovidas pela CAR, devendo ser totalmente compatível com o objeto licitado.

7.6.10 Os documentos acima deverão estar acompanhados de todas as alterações ou da consolidação respectiva;

7.7 Qualificação Econômico-Financeira.

7.7.1 Balanço patrimonial e demonstrações contábeis do último exercício social, já exigíveis e apresentados na forma da lei, que comprovem a boa situação financeira da empresa, podendo ser atualizado por índices oficiais, quando encerrados há mais de 03 (três) meses da data da apresentação da proposta, vedada a sua substituição por balancetes ou balanços provisórios. A licitante apresentará, conforme o caso, publicação no Diário Oficial ou Jornal de Grande Circulação do Balanço ou cópia reprográfica das páginas do Livro Diário numeradas sequencialmente onde foram transcritos o Balanço e a Demonstração de Resultado, com os respectivos Termos de Abertura e Encerramento registrados na Junta Comercial ou no caso de empresas sujeitas à tributação com base no lucro real, o Balanço Patrimonial e Demonstração de Resultado emitido através do Sistema Público de Escrituração Digital –SPED, contendo Recibo de Entrega do Livro, os Termos de Abertura, Encerramento e Autenticação, podendo este último ser substituído pela Etiqueta da Junta Comercial ou Órgão de Registro.

7.7.1.1 No caso de fornecimento de bens para pronta entrega, não será exigido da licitante qualificada como microempresa ou empresa de pequeno porte, a apresentação de balanço patrimonial do último exercício financeiro. (Art. 3º do Decreto nº 8.538, de 2015);

7.7.1.2 No caso de empresa constituída no exercício social vigente, admite-se a apresentação de balanço patrimonial e demonstrações contábeis referentes ao período de existência da sociedade;

7.7.1.3 É admissível o balanço intermediário, se decorrer de lei ou contrato social/estatuto social.

7.7.2 Certidão negativa de falência ou recuperação judicial expedida pelo distribuidor da sede da licitante, com data de expedição ou revalidação dos últimos 90 (noventa) dias anteriores à data da realização da licitação, caso o documento não consigne prazo de validade.



7.7.3 Demonstração de patrimônio líquido no montante mínimo de 10 (dez) % do valor a ser contratado, o qual será obtido com base na proposta final apresentada pela própria licitante, admitindo-se a sua atualização com base no INPC do IBGE, ou por outro índice oficial que lhe vier substituir. **[NOTA: exclusivo para aquisições com entrega não imediata e na execução de obras e serviços]**

7.7.3.1 Na hipótese de licitação por lotes, o patrimônio líquido exigível será calculado em função da soma de tantos quantos forem os lotes em que a interessada tenha apresentado as melhores ofertas. Quando for atingido o limite da capacidade econômico-financeira da licitante, esta será declarada inabilitada para o(s) lote(s) subsequentes, **observada a ordem sequencial dos lotes** constante do instrumento convocatório, sendo vedada a escolha, pela licitante, dos lotes para os quais deseja a habilitação.

7.8 Declaração de Proteção ao Trabalho do Menor

7.8.1 Conforme o inciso XXXIII do art. 7º da Constituição Federal, deverá ser apresentada declaração quanto ao trabalho do menor, conforme Declaração Unificada para Habilitação do Anexo VI – MODELOS PADRONIZADOS, deste instrumento.

7.9 Qualificação Técnica

7.9.1 Comprovação de aptidão para o desempenho de atividade pertinente e compatível em características, quantidades e prazos com o objeto da licitação, através da apresentação de um ou mais atestados fornecidos por pessoas jurídicas de direito público ou privado.

7.9.1.1 Para fins da comprovação de que trata este subitem, os atestados deverão dizer respeito a contratos executados.

() 7.9.1.2 Para a demonstração da capacidade técnico-operacional da licitante, será considerada satisfatória a comprovação da execução de no mínimo (%) dos quantitativos previstos no Termo de Referência. **[NOTA: a fixação do percentual deverá ser justificada tecnicamente]**
[NOTA: o percentual não poderá exceder a 50%] **[NÃO SE APLICA]**

7.9.2 Prova de atendimento aos requisitos, previstos na lei **[NÃO SE APLICA]**

7.10 Regras acerca da participação de matriz e filial

7.10.1 Se a licitante for a matriz, todos os documentos devem estar em nome da matriz;

7.10.2 Se a licitante for filial, todos os documentos devem estar em nome da filial, exceto aqueles que a legislação permita ou exija a emissão apenas em nome da matriz;

7.10.3 A comprovação de aptidão para o desempenho de atividade pertinente e compatível em características, quantidades e prazos com o objeto da licitação poderá ser feita em nome da matriz ou da filial;

7.10.4 Se a licitante participar do certame apresentando os documentos de habilitação da matriz e desejar executar o contrato pela filial, ou vice-versa, deverá fazer prova, por ocasião da assinatura do contrato, da regularidade do estabelecimento que executará o objeto licitado, a qual deverá ser mantida durante todo o curso da avença.

7.11 A existência de restrição relativamente à regularidade fiscal e trabalhista não impede que a licitante qualificada como microempresa ou empresa de pequeno porte seja declarada vencedora, uma vez que atenda a todas as demais exigências do edital.

7.11.1 A declaração do vencedor acontecerá no momento imediatamente posterior à fase de habilitação.



- 7.12** Caso a proposta mais vantajosa seja ofertada por licitante qualificada como microempresa ou empresa de pequeno porte, e uma vez constatada a existência de alguma restrição no que tange à regularidade fiscal e trabalhista, a mesma será convocada para, no prazo de 5 (cinco) dias úteis, após a declaração do vencedor, comprovar a regularização. O prazo poderá ser prorrogado por igual período, a critério da administração pública, quando requerida pelo licitante, mediante apresentação de justificativa.
- 7.13** A não-regularização fiscal e trabalhista no prazo previsto no subitem anterior acarretará a inabilitação do licitante, sem prejuízo das sanções previstas neste Edital, sendo facultada a convocação dos licitantes remanescentes, na ordem de classificação. Se, na ordem de classificação, seguir-se outra microempresa, empresa de pequeno porte com alguma restrição na documentação fiscal e trabalhista, será concedido o mesmo prazo para regularização.
- 7.14** Será inabilitado o licitante que não comprovar sua habilitação, seja por não apresentar quaisquer dos documentos exigidos, ou apresentá-los em desacordo com o estabelecido neste Edital.
- 7.15** Nos itens não exclusivos a microempresas e empresas de pequeno porte, em havendo inabilitação, haverá nova verificação, pelo sistema, da eventual ocorrência do empate ficto, previsto nos artigos 44 e 45 da LC nº 123, de 2006, seguindo-se a disciplina antes estabelecida para aceitação da proposta subsequente.
- 7.16** O licitante provisoriamente vencedor em um item, que estiver concorrendo em outro item, ficará obrigado a comprovar os requisitos de habilitação cumulativamente, isto é, somando as exigências do item em que venceu às do item em que estiver concorrendo, e assim sucessivamente, sob pena de inabilitação, além da aplicação das sanções cabíveis.
- 7.16.1 Não havendo a comprovação cumulativa dos requisitos de habilitação, a inabilitação recairá sobre o(s) item(ns) de menor(es) valor(es) cuja retirada(s) seja(m) suficiente(s) para a habilitação do licitante nos remanescentes.
- 7.17** Constatado o atendimento às exigências de habilitação fixadas no Edital, o licitante será declarado vencedor.
- 7.18** A licitante deverá incluir no envelope de habilitação os documentos acima relacionados, sob pena de inabilitação.

8 DO ENCAMINHAMENTO DA PROPOSTA VENCEDORA

- 8.1** A proposta final do licitante arrematante deverá ser encaminhada no prazo de *3 (três) horas*, a contar da solicitação do Pregoeiro no sistema eletrônico e deverá:
- 8.1.1 ser redigida em língua portuguesa, digitada, em uma via, sem emendas, rasuras, entrelinhas ou ressalvas, devendo a última folha ser assinada e as demais rubricadas pelo licitante ou seu representante legal.
- 8.1.2 conter a indicação do banco, número da conta e agência do licitante vencedor, para fins de pagamento.
- 8.2** A proposta final deverá ser documentada nos autos e será levada em consideração no decorrer da execução do contrato e aplicação de eventual sanção à Contratada, se for o caso.
- 8.2.1 Todas as especificações do objeto contidas na proposta, vinculam a Contratada.
- 8.3** Os preços deverão ser expressos em moeda corrente nacional, o valor unitário em algarismos e o valor global em algarismos e por extenso.
- 8.3.1. Ocorrendo divergência entre os preços unitários e o preço global, prevalecerão os primeiros; no caso de divergência entre os valores numéricos e os valores expressos por extenso, prevalecerão estes últimos.



8.4 A oferta deverá ser firme e precisa, limitada, rigorosamente, ao objeto deste Edital, sem conter alternativas de preço ou de qualquer outra condição que induza o julgamento a mais de um resultado, sob pena de desclassificação.

8.5 A proposta deverá obedecer aos termos deste Edital e seus Anexos, não sendo considerada aquela que não corresponda às especificações ali contidas ou que estabeleça vínculo à proposta de outro licitante.

9 DOS RECURSOS

9.1 Declarado o vencedor e decorrida a fase de regularização fiscal e trabalhista da licitante qualificada como microempresa ou empresa de pequeno porte, se for o caso, será concedido o prazo máximo de 10 (dez) minutos, para que qualquer licitante manifeste a intenção de recorrer, de forma motivada, isto é, indicando contra qual(is) decisão(ões) pretende recorrer e por quais motivos, em campo próprio do sistema.

9.2 Havendo quem se manifeste, caberá ao Pregoeiro verificar a tempestividade e a existência de motivação da intenção de recorrer, para decidir se admite ou não o recurso, fundamentadamente.

9.2.1 Nesse momento o Pregoeiro não adentrará no mérito recursal, mas apenas verificará as condições de admissibilidade do recurso.

9.2.2 A falta de manifestação motivada do licitante quanto à intenção de recorrer importará a decadência desse direito.

9.2.3 Uma vez admitido o recurso, o recorrente terá, a partir de então, o prazo de três dias para apresentar as razões, pelo sistema eletrônico, ficando os demais licitantes, desde logo, intimados para, querendo, apresentarem contrarrazões também pelo sistema eletrônico, em outros três dias, que começarão a contar do término do prazo do recorrente, sendo-lhes assegurada vista dos elementos indispensáveis à defesa de seus interesses.

9.2.4 O pregoeiro receberá, examinará, instruirá e decidirá os recursos no prazo de até 03 (três) dias úteis e, quando não modificar a sua decisão, encaminhará os autos à autoridade superior para deliberação.

9.2.5 A autoridade superior do órgão promotor do pregão terá o prazo de até 03 (três) dias úteis para decidir o recurso.

9.3 O acolhimento do recurso invalida tão somente os atos insuscetíveis de aproveitamento.

9.4 Os autos do processo permanecerão com vista franqueada aos interessados, no endereço constante neste Edital.

10 DA REABERTURA DA SESSÃO PÚBLICA

10.1 A sessão pública poderá ser reaberta:

10.1.1 Nas hipóteses de provimento de recurso que leve à anulação de atos anteriores à realização da sessão pública precedente ou em que seja anulada a própria sessão pública, situação em que serão repetidos os atos anulados e os que dele dependam.

10.1.2 Quando houver erro na aceitação do preço melhor classificado ou quando o licitante declarado vencedor não assinar o contrato, não retirar o instrumento equivalente ou não comprovar a regularização fiscal e trabalhista, nos termos do art. 43, §1º da LC nº 123/2006. Nessas hipóteses, serão adotados os procedimentos imediatamente posteriores ao encerramento da etapa de lances.



10.2 Todos os licitantes remanescentes deverão ser convocados para acompanhar a sessão reaberta.

10.2.1 A convocação se dará por meio do sistema eletrônico ("chat"), ou, ainda, por e-mail, de acordo com a fase do procedimento licitatório.

10.2.2 A convocação feita por e-mail dar-se-á de acordo com os dados contidos no CRC/SAEB, sendo responsabilidade do licitante manter seus dados cadastrais atualizados.

11 DA ADJUDICAÇÃO E HOMOLOGAÇÃO

11.1 O objeto da licitação será adjudicado ao licitante declarado vencedor, por ato do Pregoeiro, caso não haja interposição de recurso, ou pela autoridade competente, após a regular decisão dos recursos apresentados.

11.2 A autoridade superior, após a decisão dos recursos que lhe forem submetidos, constatando a regularidade dos atos procedimentais, adjudicará o objeto à licitante vencedora, homologando, em seguida, o procedimento licitatório.

11.3 A homologação e a adjudicação do objeto desta licitação não implicará direito à contratação.

12 DA IMPUGNAÇÃO AO EDITAL E DO PEDIDO DE ESCLARECIMENTO

12.1 Até 03 (três) dias úteis antes da data designada para a abertura da sessão pública, qualquer pessoa poderá impugnar este Edital.

12.2 A **impugnação** poderá ser realizada por forma eletrônica, pelo e-mail cpl@car.ba.gov.br ou por petição dirigida ou protocolada no endereço descrito no PREÂMBULO deste Edital.

12.3 Caberá ao Pregoeiro, auxiliado pelos responsáveis pela elaboração deste Edital e seus anexos, decidir sobre a impugnação no prazo de até 2 (dois) dias úteis contados da data de recebimento da impugnação.

12.4 Acolhida a impugnação, será definida e publicada nova data para a realização do certame.

12.5 Os pedidos de **esclarecimentos** referentes a este processo licitatório deverão ser enviados ao Pregoeiro, até 03 (três) dias úteis anteriores à data designada para abertura da sessão pública, exclusivamente por meio eletrônico via internet, no endereço indicado no PREÂMBULO deste Edital.

12.6 O pregoeiro responderá aos pedidos de esclarecimentos no prazo de 2 (dois) dias úteis, contado da data de recebimento do pedido, e poderá requisitar subsídios formais aos responsáveis pela elaboração do edital e dos anexos.

12.7 As impugnações e pedidos de esclarecimentos não suspendem os prazos previstos no certame.

12.7.1 A concessão de efeito suspensivo à impugnação é medida excepcional e deverá ser motivada pelo pregoeiro, nos autos do processo de licitação.

12.8 As respostas aos pedidos de esclarecimentos serão divulgadas pelo sistema e vincularão os participantes e a administração.

13 DA GARANTIA DE EXECUÇÃO

13.1 Será exigida a prestação de garantia na presente contratação, conforme regras constantes do Termo de Referência.



14 DA ATA DE REGISTRO DE PREÇOS

- 14.1** Homologado o resultado da licitação, o fornecedor mais bem classificado será convocado para assinar a ata de registro de preços, no prazo definido no PREÂMBULO deste edital, podendo o prazo ser prorrogado uma vez, por igual período, quando solicitado pelo fornecedor e desde que ocorra motivo justificado aceito pela Administração Pública Estadual.
- 14.2** A recusa injustificada do fornecedor classificado a assinar a ata, dentro do prazo de validade da proposta, ensejará a aplicação das penalidades legalmente estabelecidas, especialmente, nos termos do inciso IV do art. 33, da Lei estadual nº 9.433/05, a aplicação de multa prevista no art. 192, inciso I, c/c art. 19, parágrafo único do Decreto estadual nº 13.967/12 e a suspensão temporária do direito de participar de licitação e impedimento de contratar com a Administração, nos termos do art. 184, inciso VI, combinado com o art. 194 Lei estadual nº 9.433/05.
- 14.3** Equipara-se à recusa prevista no item anterior a circunstância do adjudicatário do registro de preços deixar de manter as condições de habilitação exigidas na licitação, ou, por qualquer meio, dar causa à impossibilidade de subscrição da ata.
- 14.4** É facultado à Administração Pública estadual, quando o convocado não assinar a ata de registro de preços no prazo e condições estabelecidos, convocar os licitantes remanescentes, constantes do cadastro de reserva, na ordem de classificação, para fazê-lo em igual prazo e nas mesmas condições propostas pelo primeiro classificado.
- 14.5** A assinatura da ata de registro de preços implicará compromisso de fornecimento nas condições estabelecidas.
- 14.6** A ata de registro de preços obedecerá as condições da minuta constante deste instrumento convocatório.
- 14.7** A critério da Administração, a assinatura da ata de registro de preços se dará por meio do Sistema
- 14.8** Eletrônico de Informações - SEI, caso em que a licitante deverá providenciar o cadastramento de seu representante legal ou procurador no endereço eletrônico www.comprasnet.ba.gov.br.
- 14.9** A recusa da adjudicatária em obter o credenciamento ou a subscrever eletronicamente a ata de registro de preços implicará na decadência ao direito de contratação, sem prejuízo das sanções previstas na legislação específica.
- 14.10** A critério da Administração, a assinatura da ata de registro de preços se dará por meio do Sistema Eletrônico de Informações - SEI, caso em que a licitante deverá providenciar o cadastramento de seu representante legal ou procurador no endereço eletrônico www.comprasnet.ba.gov.br.
- 14.11** A recusa da adjudicatária em obter o credenciamento ou a subscrever eletronicamente a ata de registro de preços implicará na decadência ao direito de contratação, sem prejuízo das sanções previstas na legislação específica.

15 DA FORMAÇÃO DO CADASTRO DE RESERVA, NA HIPÓTESE DE REGISTRO DE PREÇOS

- 15.1** Após o encerramento da etapa competitiva, os licitantes poderão reduzir seus preços ao valor da proposta do licitante mais bem classificado.
- 15.2** A apresentação de novas propostas na forma deste item não prejudicará o resultado do certame em relação ao licitante melhor classificado.
- 15.3** Havendo um ou mais licitantes que aceitem cotar suas propostas em valor igual ao do licitante vencedor, estes serão classificados segundo a ordem da última proposta individual apresentada durante a fase competitiva.
- 15.4** Tratando-se de licitação para registro de preços, serão incluídos na respectiva ata, na forma de anexo, os licitantes que aceitarem cotar os bens ou serviços com preços iguais aos do licitante vencedor, observada a sequência da classificação do certame. **[NOTA: na modalidade pregão, observar o disposto no art. 16, do Decreto nº 19.252/2019].**
- 15.4.1 A inclusão a que se refere este item tem por objetivo a formação de cadastro de reserva no caso de impossibilidade de atendimento pelo primeiro colocado da ata.
- 15.4.2 O responsável pela licitação facultará às licitantes que desejem integrar o cadastro de reserva a apresentação de amostras ou demonstração de compatibilidade e a realização da habilitação, como condição para que seus preços sejam registrados, para o que será adotado, no que couber, os mesmos ritos e prazos definidos neste Edital.



15.4.2.1 Na hipótese de licitação por lotes, o patrimônio líquido exigível será calculado em função da soma de tantos quantos forem os lotes em que a interessada tenha concordado em praticar os preços iguais aos do licitante vencedor, até que seja atingido o limite da capacidade econômico-financeira, sendo vedada a escolha, pela licitante, dos lotes para os quais deseja a habilitação.

15.4.3 A formalização do cadastro de reserva far-se-á mediante a juntada da ata de realização da sessão pública da licitação que contenha a informação dos licitantes que aceitaram praticar os mesmos preços ofertados pelo vencedor do certame.

15.4.4 Não poderão compor o cadastro de reserva as propostas que não tenham sido classificadas e cujos licitantes não tenham sido habilitados.

15.4.5 Se houver mais de um licitante na situação de que trata este item, a formação do cadastro de reserva deverá obedecer a sequência da classificação do certame.

15.4.6 Para as licitantes beneficiárias do regime diferenciado da Lei complementar nº 123/06, que manifestarem interesse em integrar o cadastro de reserva e cuja habilitação tenha sido procedida com a ressalva de existência de restrição fiscal e/ou trabalhista, será assegurado o prazo de 5 (cinco) dias úteis para a regularização da documentação, pagamento ou parcelamento do débito e emissão de eventuais certidões negativas ou positivas com efeito de certidão negativa, computando-se o termo inicial da data da convocação para substituição do fornecedor originário.

16 ADESÃO POSTERIOR À ATA DE REGISTRO DE PREÇOS (CARONA)

- () Não poderá haver adesão posterior à ata de registro de preços decorrente desta licitação.
- (✓) Poderá haver adesão posterior à ata de registro de preços decorrente desta licitação, devendo ser observados os seguintes limites quantitativos e as regras definidas na minuta da ATA DE REGISTRO DE PREÇOS integrante neste Edital.

16.1 As aquisições ou contratações adicionais a que se refere este item não poderão exceder, por órgão ou entidade, a 50% (cinquenta por cento) [≤ 50%] dos quantitativos dos itens do instrumento convocatório e registrados na ata de registro de preços para o órgão gerenciador e órgãos participantes. **[NOTA: definir]**

16.2 As adesões à ata de registro de preços são limitadas, na totalidade, ao quantitativo de 20% (vinte por cento) [≤ que o dobro] do quantitativo de cada item registrado na ata de registro de preços para o órgão gerenciador e órgãos participantes, independentemente do número de órgãos não participantes que eventualmente aderirem **[NOTA: definir]**

17 RESERVA DE COTA PARA MICROEMPRESAS E EMPRESAS DE PEQUENO PORTE

- () Não se aplica **[NOTA: licitações restritas a ME e EPP, serviços e hipóteses do art. 49 da LC nº-123/06]**
- (✓) Sim **[NOTA: aquisições divisíveis em licitações de ampla participação]**

17.1 Será reservada a cota de aproximadamente 1% (um por cento) do quantitativo licitado, a qual será destinada às microempresas e empresas de pequeno porte, nos termos do art. 48, III, da Lei Complementar nº 123/06.

17.2 A cota será disputada em lote apartado, do qual participarão apenas as microempresas e empresas de pequeno porte.

17.3 A reserva da cota não impede a contratação das microempresas ou das empresas de pequeno porte na totalidade do objeto.

17.4 Na hipótese de não haver vencedor para a cota reservada, esta poderá ser adjudicada ao vencedor da cota principal ou, diante de sua recusa, aos licitantes remanescentes, desde que pratiquem o preço do primeiro colocado da cota principal. [Art. 8, §2º, do Decreto nº 12.678/2011] -



17.5 Se a mesma empresa vencer a cota reservada e a cota principal, a contratação das cotas deverá ocorrer pelo menor preço.

NOTAS 01: a reserva de cotas para microempresas e empresas de pequeno porte restringe-se às licitações para aquisição de bens de natureza divisível. [art. 48, III, da LC nº 123/06]

NOTAS 02: não se aplica a reserva de cota, quando:

1. não houver o mínimo de três fornecedores competitivos enquadrados como microempresas ou empresas de pequeno porte sediadas local ou regionalmente e capazes de cumprir as exigências estabelecidas no instrumento convocatório; [art. 49, II, da LC nº 123/06]
2. o tratamento diferenciado e simplificado para as microempresas e as empresas de pequeno porte não for vantajoso para a Administração Pública ou representar prejuízo ao conjunto ou ao complexo do objeto a ser contratado. [art. 49, III, da LC nº 123/06]

18 DO TERMO DE CONTRATO OU INSTRUMENTO EQUIVALENTE

18.1 Após a homologação da licitação, em sendo realizada a contratação, será firmado Termo de Contrato ou emitido instrumento equivalente.

18.1.1 Como condição para assinatura do contrato, a licitante vencedora deverá apresentar todas as condições de habilitação, bem como os documentos referentes à regularidade fiscal e trabalhista, sendo estes:

- a) prova de regularidade para com a Fazenda Estadual e Municipal do domicílio ou sede da licitante;
 - a.1 as empresas sediadas fora do território da Bahia deverão apresentar, com a certidão de regularidade do seu Estado de origem, a certidão de regularidade para com a Fazenda Pública do Estado da Bahia.
- b) prova de regularidade para com a Fazenda Federal, inclusive INSS;
- c) prova de regularidade relativa ao Fundo de Garantia por Tempo de Serviço (FGTS), mediante a apresentação do Certificado de Regularidade do FGTS – CRF;
- d) prova de inexistência de débitos inadimplidos perante a Justiça do Trabalho, através de certidão negativa de débitos trabalhistas (CNDT);
- e) certidão de regularidade com a Fazenda Pública Municipal (referente ao ISS) do(s) município(s) onde as obras ou serviços venham a ser prestados ou executados.

No caso de pequenas despesas:

18.1.2 A redução a termo do contrato poderá ser dispensada no caso de pequenas despesas de pronta entrega e pagamento das quais não resultem obrigações futuras por parte da CAR, conforme art. 73 da Lei nº 13.303/2016.

18.1.3 O disposto no item anterior não prejudicará o registro contábil e exaustivo dos valores despendidos e a exigência de recibo por parte dos respectivos destinatários.

18.1.4 caso o licitante seja considerado isento dos tributos estaduais relacionados ao objeto licitatório, deverá comprovar tal condição mediante declaração da Fazenda Estadual do seu domicílio ou sede, ou outra equivalente, na forma da lei;

18.2 O adjudicatário terá o prazo **de 5 (cinco) dias úteis**, contados a partir da data de sua convocação, para assinar o Termo de Contrato ou aceitar instrumento equivalente, conforme o caso (Nota de Empenho/Carta Contrato/Autorização), sob pena de decair do direito à contratação, sem prejuízo das sanções previstas neste Edital.

18.3 **A critério da Administração, a assinatura do contrato ou do instrumento equivalente se dará por meio do Sistema Eletrônico de Informações - SEI, caso em que a licitante deverá providenciar o cadastramento de seu representante legal ou procurador no endereço eletrônico www.comprasnet.ba.gov.br.**

18.4 A recusa da adjudicatária em se cadastrar ou a subscrever eletronicamente o contrato ou instrumento equivalente implicará na decadência da contratação e à sujeição às sanções cominadas na legislação.

18.5 A assinatura do contrato, ou instrumento equivalente, se for o caso, deverá ser realizada pelo representante legal da empresa ou mandatário com poderes expressos

18.6 O prazo previsto no **subitem 18.2** poderá ser prorrogado, por igual período, por solicitação justificada do adjudicatário e aceita pela Administração.



- 18.7** O Aceite da Nota de Empenho ou do instrumento equivalente, emitida à empresa adjudicada, implica no reconhecimento de que:
- 18.7.1 referida Nota está substituindo o contrato, aplicando-se à relação de negócios ali estabelecida as disposições da Lei Federal nº 13.303/2016;
- 18.7.2 a contratada se vincula à sua proposta e às previsões contidas no edital e seus anexos;
- 18.8** A vigência contratual observará o prazo estabelecido na minuta de contrato constante do instrumento convocatório, sendo vedada a fixação de prazo de vigência indeterminado.
- 18.9** Na licitação para registro de preços, quando o convocado não assinar o contrato no prazo e condições estabelecidos, é facultado à Administração Pública convocar os licitantes remanescentes, constantes do cadastro de reserva, na ordem de classificação, para fazê-lo em igual prazo e nas mesmas condições propostas pelo primeiro classificado.
- 18.10** As garantias contratuais, quando exigidas, deverão recair sobre uma das modalidades previstas na lei, observadas as disposições da minuta de contrato constante do instrumento convocatório
- 18.11** Previamente à contratação a Administração realizará consulta ao sistema do SIMPAS para identificar possível suspensão temporária de participação em licitação, no âmbito do órgão ou entidade, proibição de contratar com o Poder Público, bem como ocorrências impeditivas indiretas.
- 18.11.1 Nos casos em que houver necessidade de assinatura do instrumento de contrato, e o fornecedor não estiver inscrito no SIMPAS (CRC/SAEB), este deverá proceder ao seu cadastramento, sem ônus, antes da contratação.
- 18.11.2 Na hipótese de irregularidade do registro no CRC/SAEB, o contratado deverá regularizar a sua situação perante o cadastro no prazo de até 05 (cinco) dias úteis, sob pena de aplicação das penalidades previstas no edital e anexos.**
- 18.12** Na assinatura do contrato ou da ata de registro de preços, será exigida a comprovação das condições de habilitação consignadas no edital, que deverão ser mantidas pelo licitante durante a vigência do contrato ou da ata de registro de preços.
- 18.13** Na hipótese de o vencedor da licitação não comprovar as condições de habilitação consignadas no edital ou se recusar a assinar o contrato ou a ata de registro de preços, a Administração, sem prejuízo da aplicação das sanções das demais cominações legais cabíveis a esse licitante, poderá convocar outro licitante, respeitada a ordem de classificação, para, após a comprovação dos requisitos para habilitação, analisada a proposta e eventuais documentos complementares e, feita a negociação, assinar o contrato ou a ata de registro de preços.

DO REAJUSTAMENTO E DA REVISÃO DA PROPOSTA EM SENTIDO GERAL

- 18.14** O reajustamento dos preços contratuais observará os índices específicos ou setoriais mais adequados à natureza da obra, compra ou serviço, conforme definido na minuta de contrato constante do instrumento convocatório.
- 18.15** Os preços poderão ser revistos nas hipóteses previstas na Lei estadual nº 9.433/05, observados os parâmetros definidos na minuta de contrato constante do instrumento convocatório

DO RECEBIMENTO DO OBJETO, EXECUÇÃO E DA FISCALIZAÇÃO

- 18.16** O recebimento do objeto contratual obedecerá às disposições previstas na minuta de contrato constante do instrumento convocatório.
- 18.17** A execução e a fiscalização do objeto contratual obedecerão às disposições previstas na minuta de contrato constante do instrumento convocatório, ficando esclarecido que a ação ou omissão, total ou parcial da fiscalização não eximirá a Contratada da total responsabilidade pelas obrigações assumidas.



DAS OBRIGAÇÕES DA CONTRATANTE E DA CONTRATADA

18.18 As obrigações da Contratante e da Contratada são as estabelecidas no Termo de Referência e na minuta de contrato constante do instrumento convocatório.

DO PAGAMENTO

18.19 As regras acerca do pagamento são as estabelecidas no Termo de Referência, na minuta de contrato, anexo a este Edital.

DA INEXECUÇÃO E DA RESCISÃO DOS CONTRATOS

18.20 A inexecução total ou parcial do contrato, bem como a rescisão, será regida pelo quanto determina a Lei Federal nº 13.303/2016 e no instrumento contratual.

DAS ALTERAÇÕES CONTRATUAIS E DAS REVISÕES DE PREÇO

18.21 O contrato poderá ser alterado, mediante justificativa expressa, nas hipóteses previstas no art. 81 da Lei Federal nº 13.303/2016, devendo ser observado, no que diz respeito à manutenção do equilíbrio econômico-financeiro, os parâmetros definidos de contrato constante do instrumento convocatório.

18.22 Os atos de prorrogação, suspensão ou rescisão dos contratos administrativos sujeitar-se-ão às formalidades exigidas para a validade do contrato originário.

18.23 Independem de termo contratual aditivo, podendo ser registrado por simples apostila: a) a simples alteração na indicação dos recursos orçamentários ou adicionais custeadores da despesa, sem modificação dos respectivos valores; b) o reajustamento de preços previsto no edital e no contrato; c) as atualizações, compensações ou apenações financeiras decorrentes das condições de pagamento dos mesmos constantes.

DA REVOGAÇÃO E ANULAÇÃO

18.24 A licitação poderá ser revogada ou anulada nos termos do art. 62 da Lei Federal nº 13.303/2016.

DAS PENALIDADES

18.25 Constituem ilícitos administrativos as condutas previstas nos arts. 184, 185 e 199 da Lei estadual nº 9.433/05, sujeitando-se os infratores às cominações legais, especialmente as definidas no art. 186 do mesmo diploma, garantida a prévia e ampla defesa em processo administrativo.

18.25.1 A Critério da Administração, nos termos do art. 8º, IV c/c art. 89 e art. 95 da Lei nº 12.290, de 20 de abril de 2011, as notificações e intimações de atos dos processos administrativos poderão ser realizadas através do endereço eletrônico fornecido pela licitante no cadastro do Sistema Eletrônico de Informações – SEI.

19 DAS SANÇÕES ADMINISTRATIVAS

19.1 Comete infração administrativa, nos termos da Lei nº 10.520/2002 e do Decreto Federal 10.024/2019, o licitante/adjudicatário que convocado dentro do prazo de validade da proposta:

19.1.1 Não assinar o termo de contrato ou aceitar/retirar o instrumento equivalente;

19.1.2 não assinar a ata de registro de preços, quando cabível;

19.1.3 apresentar documentação falsa;

19.1.4 deixar de entregar os documentos exigidos no certame;

19.1.5 ensejar o retardamento da execução do objeto;



- 19.1.6 não manter a proposta;
 - 19.1.7 cometer fraude fiscal;
 - 19.1.8 comportar-se de modo inidôneo;
 - 19.1.9 falhar na execução do contrato;
 - 19.1.10 fraudar a execução do contrato;
 - 19.1.11 declarar informações falsas;
- 19.2** As sanções do item acima também se aplicam aos integrantes do cadastro de reserva, em pregão para registro de preços que, convocados, não honrarem o compromisso assumido injustificadamente.
- 19.3** Considera-se comportamento inidôneo, entre outros, a declaração falsa quanto às condições de participação, quanto ao enquadramento como ME/EPP ou o conluio entre os licitantes, em qualquer momento da licitação, mesmo após o encerramento da fase de lances.
- 19.4** O licitante/adjudicatário que cometer qualquer das infrações discriminadas nos subitens anteriores ficará sujeito, ainda, nos termos da Lei Federal nº 13.303/2016 (no que couber, subsidiariamente a Lei Federal nº 8.666/93 ou a Lei Estadual nº 9.433/2005), sem prejuízo da responsabilidade civil e criminal, às seguintes sanções:
- 19.4.1 Advertência por faltas leves, assim entendidas como aquelas que não acarretarem prejuízos significativos ao objeto da contratação;
 - 19.4.2 Multa de 10% (dez por cento) sobre o valor estimado do(s) item(s) prejudicado(s) pela conduta do licitante;
 - 19.4.3 Suspensão de licitar e impedimento de contratar com o órgão, entidade ou unidade administrativa pela qual a Administração Pública opera e atua concretamente, pelo prazo de até dois anos;
 - 19.4.4 Impedimento de licitar e de contratar com o Estado e descredenciamento no CRC, pelo prazo de até 2 (dois) anos, conforme III do art. 83 da Lei 10.303/2016;
 - 19.4.5 Declaração de inidoneidade para licitar ou contratar com a Administração Pública, enquanto perdurarem os motivos determinantes da punição ou até que seja promovida a reabilitação perante a própria autoridade que aplicou a penalidade, que será concedida sempre que a Contratada ressarcir a Contratante pelos prejuízos causados;
 - 19.4.6 A penalidade de multa pode ser aplicada cumulativamente com as demais sanções.
- 19.5** Se, durante o processo de aplicação de penalidade, se houver indícios de prática de infração administrativa tipificada pela Lei nº 12.846, de 1º de agosto de 2013, como ato lesivo à administração pública nacional ou estrangeira, cópias do processo administrativo necessárias à apuração da responsabilidade da empresa deverão ser remetidas à autoridade competente, com despacho fundamentado, para ciência e decisão sobre a eventual instauração de investigação preliminar ou Processo Administrativo de Responsabilização – PAR.
- 19.5.1 A apuração e o julgamento das demais infrações administrativas não consideradas como ato lesivo à Administração Pública nacional ou estrangeira nos termos da Lei nº 12.846, de 1º de agosto de 2013, seguirão seu rito normal na unidade administrativa.
 - 19.5.2 O processamento do PAR não interfere no seguimento regular dos processos administrativos específicos para apuração da ocorrência de danos e prejuízos à Administração Pública Estadual resultantes de ato lesivo cometido por pessoa jurídica, com ou sem a participação de agente público.
- 19.6** Caso o valor da multa não seja suficiente para cobrir os prejuízos causados pela conduta do licitante, a CAR poderá cobrar o valor remanescente judicialmente, conforme artigo 419 do Código Civil.
- 19.7** A aplicação de qualquer das penalidades previstas realizar-se-á em processo administrativo que assegurará o contraditório e a ampla defesa ao licitante/adjudicatário, observando-se o procedimento previsto na Lei nº 13.303/2016.



19.8 A autoridade competente, na aplicação das sanções, levará em consideração a gravidade da conduta do infrator, o caráter educativo da pena, bem como o dano causado à Administração, observado o princípio da proporcionalidade.

19.9 As penalidades serão obrigatoriamente registradas no CRC.

19.10 As sanções por atos praticados no decorrer da contratação estão previstas no Termo de Referência.

20 DO DESCREDCIAMENTO DO SISTEMA DE REGISTRO CADASTRAL

20.1 A licitante ou contratada será descredenciada do Sistema de Registro Cadastral quando, em razão da ocorrência das faltas previstas na Lei 13.303/2016, deixar de satisfazer as exigências relativas à habilitação jurídica, qualificação técnica, qualificação econômico-financeira, ou regularidade fiscal e trabalhista exigidas para cadastramento.

21 DO FORO

21.1 Para quaisquer questões judiciais oriundas do presente edital, prevalecerá o Foro da Comarca de Salvador, Estado da Bahia, com exclusão de qualquer outro, por mais privilegiado que seja.

22 DAS DISPOSIÇÕES GERAIS

22.1 A qualquer tempo, antes da data fixada para apresentação das propostas, poderá o responsável pela licitação, se necessário, modificar este instrumento, hipótese em que deverá proceder à divulgação, reabrindo-se o prazo inicialmente estabelecido, exceto quando, inquestionavelmente, a alteração não afetar a formulação das propostas.

22.2 A ata deverá ser divulgada no sistema, sem prejuízo das demais formas de publicidade previstas na lei.

22.3 Não havendo expediente ou ocorrendo qualquer fato superveniente que impeça a realização do certame na data marcada, a sessão será automaticamente transferida para o primeiro dia útil subsequente, no mesmo horário anteriormente estabelecido, desde que não haja comunicação em contrário, pelo Pregoeiro.

22.4 O pregoeiro poderá em qualquer fase da licitação, suspender os trabalhos, procedendo ao registro da suspensão e a convocação para a continuidade dos mesmos, bem como promover diligências destinadas a esclarecer ou a complementar a instrução do processo licitatório, desde que não implique em inclusão de documento ou informação que deveria constar originariamente da proposta

22.5 Todas as referências de tempo no Edital, no aviso e durante a sessão pública observarão o horário de Brasília – DF.

22.6 No julgamento das propostas e da habilitação, o Pregoeiro poderá sanar erros ou falhas que não alterem a substância das propostas, dos documentos e sua validade jurídica, mediante despacho fundamentado, registrado em ata e acessível a todos, atribuindo-lhes validade e eficácia para fins de habilitação e classificação.

22.7 A homologação do resultado desta licitação não implicará direito à contratação.

22.8 As normas disciplinadoras da licitação serão sempre interpretadas em favor da ampliação da disputa entre os interessados, desde que não comprometam o interesse da Administração, o princípio da isonomia, a finalidade e a segurança da contratação.

22.9 Os licitantes assumem todos os custos de preparação e apresentação de suas propostas e a Administração não será, em nenhum caso, responsável por esses custos, independentemente da condução ou do resultado do processo licitatório.



- 22.10** Na contagem dos prazos estabelecidos neste Edital e seus Anexos, excluir-se-á o dia do início e incluir-se-á o do vencimento. Só se iniciam e vencem os prazos em dias de expediente na Administração.
- 22.11** O desatendimento de exigências formais não essenciais não importará o afastamento do licitante, desde que seja possível o aproveitamento do ato, observados os princípios da isonomia e do interesse público.
- 22.12** Os atos essenciais do pregão eletrônico serão documentados no processo respectivo, com vistas à aferição de sua regularidade pelos agentes de controle, nos termos da legislação pertinente.
- 22.13** O pregoeiro poderá, a qualquer tempo, negociar com o proponente da melhor oferta aceitável, visando obter preço menor.
- 22.14** Os casos omissos serão dirimidos pelo pregoeiro, com observância da legislação em vigor.
- 22.15** A licitação poderá ser revogada ou anulada nos termos do art. 50 do Decreto Federal nº 10.024/2019.
- 22.16** Para quaisquer questões judiciais oriundas do presente edital, prevalecerá o Foro da Comarca de Salvador, Estado da Bahia, com exclusão de qualquer outro, por mais privilegiado que seja.
- 22.17** O SEI é um sistema de gestão de processos e documentos arquivísticos eletrônicos, desenvolvido pelo Tribunal Regional Federal da 4ª Região (TRF4), escolhido como a solução de processo eletrônico no âmbito do projeto Processo Eletrônico Nacional (PEN), o qual foi adaptado e está sendo utilizado por toda a Administração Pública no âmbito do Estado da Bahia.
- 22.18** Para vista aos processos, o licitante deve realizar seu cadastro no sistema através do link: <http://www.portalseibahia.saeb.ba.gov.br/pagina-acesso-externo> e no momento que desejar obter acesso aos documentos e informações dos autos deve formalizar o pedido através do e-mail da Comissão de Licitação, a saber: **cpl@car.ba.gov.br**, informando o e-mail cadastrado no SEI pelo licitante, uma vez que os documentos serão disponibilizados para o endereço eletrônico informado, pelo período de 15 (quinze) dias, podendo ser prorrogado a pedido da licitante.
- 22.19** Para assinatura do contrato ou instrumento equivalente é obrigatório que o fornecedor seja cadastrado no SEI.
- 22.20** Integram este Edital, para todos os fins e efeitos, os seguintes anexos:

ANEXO I - Termo de Referência

ANEXO II – Matriz de Risco

ANEXO III – Orçamento Estimado

ANEXO IV – Modelo Proposta

ANEXO V - Minuta de Termo de Contrato (quando for o caso)

ANEXO VI – Modelos Padronizados

ANEXO VII – MINUTA DA ATA



ANEXO I

TERMO DE REFERÊNCIA DO OBJETO DA LICITAÇÃO

1. DESCRIÇÃO DO PROJETO

1.1 TÍTULO DO PROJETO

Kits – Reservatórios/Tanques de Água para o fortalecimento da produção agrícola, consumo animal e consumo humano nas propriedades rurais dos agricultores familiares do Estado da Bahia.

1.2 OBJETO

Aquisição de 17.500 kits-reservatórios de água sendo: 8.000 de 500 litros, 8.000 de 1.000 litros, 1.000 de 5.000 litros e 500 de 10.000 litros. Aquisição de 500 kits-tanques de água sendo: 250 de 5.000 litros e 250 de 10.000 litros.

Os kits – reservatórios/tanques de água deverão conter os materiais necessários às suas instalações e funcionamentos.

As aquisições serão através do Sistema de Registro de Preços, no âmbito da Companhia de Desenvolvimento e Ação Regional – CAR, podendo, ainda, os demais órgãos, vinculados a esta Companhia, se servirem da Ata de Registro de Preços para efetuarem aquisições de seus interesses, desde que observada às condições do Art. 8º e parágrafos do Decreto n.º 3.931.

KIT'S-RESERVATÓRIOS DE ÁGUA E TANQUES			
ITEM	EQUIPAMENTOS E ESPECIFICAÇÕES TÉCNICAS	UND	QUANT.
AMPLA PARTICIPAÇÃO	Kits-reservatórios de água de 500 litros	Und	7.920
	Kits-reservatórios de água de 1.000 litros		7.920
	Kits-reservatórios de água de 5.000 litros		990
	Kits-reservatórios de água de 10.000 litros		495
	Kits- tanques de água de 5.000 litros		245
	Kits-tanques de água de 10.000 litros		245



KIT'S-RESERVATÓRIOS DE ÁGUA E TANQUES			
ITEM	EQUIPAMENTOS E ESPECIFICAÇÕES TÉCNICAS	UND	QUANT.
PARTICIPAÇÃO EXCLUSIVA PARA ME / EPP	Kits-reservatórios de água de 500 litros	Und	80
	Kits-reservatórios de água de 1.000 litros		80
	Kits-reservatórios de água de 5.000 litros		10
	Kits-reservatórios de água de 10.000 litros		5
	Kits- tanques de água de 5.000 litros		5
	Kits-tanques de água de 10.000 litros		5

1.3 EQUIPAMENTOS, ESPECIFICAÇÕES E REGULAMENTOS TÉCNICOS

1.3.1. EQUIPAMENTOS: ANEXO 1

1.3.2. ESPECIFICAÇÕES E REGULAMENTOS TÉCNICOS

Os materiais e componentes a serem especificados e utilizados devem ser de empresas qualificadas nos Programas Setoriais de Qualidade do SiMaC do PBQP-H, para equipamentos-alvo dos PSQs. É vedado o fornecimento de equipamentos de fabricantes de materiais e componentes considerados não-conformes nos Programas Setoriais da Qualidade do SiMaC do PBQP-H listados no portal do MCidades.

Certificação/Ensaio: Os equipamentos/materiais a serem utilizados na composição dos kit's – Reservatórios/Tanques de Água devem ter produção industrial com certificação PSQ/PBQP-H e na ausência de PSQ para o produto, os que tenham certificação emitida por "Organismo de Certificação de Produto (OCP) acreditado pelo INMETRO, ou equipamentos avaliados por ensaios do lote, conforme a norma de especificação ou conforme a ABNT NBR 15575, desde que não estejam indicadas como não conforme pela "certificação PSQ/PBQP-H".

1.4 CONTEXTUALIZAÇÃO E JUSTIFICATIVA:

A Secretaria de Desenvolvimento Rural – SDR através da Companhia de Desenvolvimento e Ação Regional – CAR considera importante à implantação deste projeto como uma política pública de desenvolvimento sustentável, tendo em vista o fortalecimento da produção agrícola, a segurança alimentar e nutricional, elementos fundamentais para o desenvolvimento e o bem-estar social, pois, visa atender as famílias com armazenamento para abastecimento humano, dessedentação animal e pequenas irrigações, com a participação da comunidade em áreas próximas às suas casas promovendo a inclusão social e a segurança alimentar.

1.5 BENEFICIÁRIOS:

Esses investimentos beneficiarão várias famílias nos diversos Territórios de Identidade do Estado da Bahia.

1.6 LOCALIZAÇÃO

Diversos municípios nos Territórios de Identidade do Estado da Bahia.

2.0 MODO DE DISPUTA E TIPO DE LICITAÇÃO

2.1. A modalidade de licitação a ser adotada será de Registro de Preço via Pregão Eletrônico.

2.2. O modo de disputa será o aberto e o sigiloso.



2.3. O critério de julgamento adotado será o Menor Preço, nos moldes expostos na totalidade do Art. 54, I da Lei 13.303/2016.

2.4. A Contratação deverá ocorrer parceladamente, como estabelece o art.32, inciso III da Lei 13.303/2016.

2.5. O prazo de validade do Sistema de Registro de Preços será de 01 (um) ano, a contar da data de publicação da sua Ata de Registro de Preços;

3.0 DA SUBCONTRATAÇÃO

Não será admitida a subcontratação do objeto licitatório.

4.0 CRITÉRIO DE ACEITABILIDADE DA PROPOSTA

4.1. Não serão admitidas as propostas que desobedecerem aos seguintes critérios de aceitação:

a) formulação das exigências legais, técnicas e administrativas que serão refletidas em documento que permita a avaliação do custo, considerando-se os preços praticados no mercado;

b) critério de aceitabilidade dos preços unitário e global, conforme o caso, mediante a fixação de preços máximos, vedada a fixação de preços mínimos, critérios estatísticos ou faixas de variação em relação a preços de referência, salvo disposição em contrário;

4.2. Deverá conter explicitamente o objeto da contratação, seu valor, os quantitativos, condições de pagamento, prazo de validade da proposta, de modo que reflita o real valor da pretendida contratação.

4.3. O LICITANTE vencedor deverá informar na apresentação da proposta o prazo de garantia do fabricante, bem como a marca e modelo do produto ofertado, quando for o caso.

5.0 CONDIÇÕES DE FORNECIMENTO E GARANTIA

5.1. Para efeito de garantia do produto será observado o que estabelece a Lei nº 8.078 de 11 de setembro de 1990 (Código de Defesa do Consumidor), e ocorrendo defeito no serviço ou nas peças enviadas, durante o período de cobertura previsto na legislação, o fornecedor será comunicado oficialmente via e-mail para a correção ou substituição em até 78 horas com a prestação ou entrega no mesmo local indicado no item 9 deste Termo de Referência, sem custos para CAR.

5.1.1 Garantia contra defeitos de fabricação dos produtos por parte do Fabricante

5.1.1.1 A garantia dos produtos ou da prestação do serviço será por um período mínimo de 12 (doze) meses, a partir da data de entrega do objeto.

5.1.1.2. Se durante o período de garantia ocorrer defeitos nos produtos ou materiais imputáveis ao fabricante ou dos procedimentos realizados inadequadamente, a CONTRATADA se obriga a corrigir, remover, substituir, transportar, reinstalar e testar, sem ônus para a Contratante, no todo ou em parte, equipamentos e materiais defeituosos e/ou que apresentem sinais de envelhecimento prematuro.

5.1.1.3. Na ocorrência de defeitos, será interrompida a contagem do tempo de garantia do serviço ou da peça defeituosa, devendo ser continuada a partir do momento em que os devidos reparos forem efetuados.

6.0 DA MODALIDADE DO CONTRATO E PRAZO DE ENTREGA

6.1. A modalidade do contrato será orientada pelas suas cláusulas que devem ser fundamentadas nas disposições da Lei nº 13.303, de 30 de junho de 2016, nos Princípios de Direito Administrativo, bem como pelos Preceitos de Direito Privado.

6.2. Aplicam-se os princípios gerais de contratos, dentre os quais o da obrigatoriedade dos contratos, da relatividade dos contratos, do consensualismo, da função social do contrato, da boa-fé objetiva, do equilíbrio econômico e do adimplemento substancial.



6.3. Os contratos devem estabelecer com clareza e precisão as condições para sua execução, expressas em cláusulas que definam os direitos, obrigações e responsabilidades das partes, em conformidade com os termos da licitação e da proposta a que se vinculam.

6.4 O Prazo do Contrato será de 12 (doze) meses a contar da data da sua assinatura.

7.0 LOCAL DE ENTREGA (FORNECIMENTO)

Centro de Treinamento da SDR/CAR – Av. Dorival Caymmi, 15.649, Itapuã, CEP: 41.620-500, Salvador - BA.

8.0. CONDIÇÕES E PRAZO DE PAGAMENTO

8.1. Os pagamentos serão efetuados através de Ordem Bancária ou crédito em conta corrente, em até 15 dias, mediante a apresentação da nota fiscal devidamente atestada pela fiscalização da CAR;

8.2. Não haverá em nenhuma hipótese antecipação de valores.

9.0. OBRIGAÇÕES DA EMPRESA CONTRATADA

9.1. A Contratada deverá entregar os equipamentos, no quantitativo solicitado e em conformidade com as especificações constantes neste Termo de Referência;

9.2. Apresentar Termo de Garantia do fabricante, atendendo ao requerido nesta especificação no momento da assinatura do contrato;

9.3. A Contratada garantirá a qualidade dos equipamentos fornecidos, obrigando-se a substituir aqueles que estiverem danificados em razão de transporte, descarga ou outra situação que não possa ser imputada à Administração.

9.4. Em caso de irregularidades apuradas no momento da entrega, os equipamentos serão recusados de pronto, fazendo-se imediata comunicação escrita ao fornecedor acerca desse fato e ficando A CONTRATADA obrigada a entregar o novo material contratado no prazo de 72 (setenta e duas) horas.

10.0 OBRIGAÇÕES DA CONTRATANTE

10.1. Disponibilizar funcionário para acompanhar a entrega dos equipamentos;

10.2. Prover todas as informações necessárias para o fornecimento dos equipamentos comprados.

10.3. Fazer cumprir por parte da CONTRATADA com todos os itens contratuais descritos neste Termo de Referência.

10.4. A CONTRATANTE deverá se comprometer em realizar o pagamento a CONTRATADA conforme descrito no item 8.0 deste Termo de Referência.

11.0 GESTÃO E FISCALIZAÇÃO DOS CONTRATOS

11.1. Para Gestão e Fiscalização do contrato será adotado o quanto determinado na Lei 13.303/2016 sendo designados os seguintes funcionários para os encargos que a gestão implica:

11.1.1 Gilmar Bomfim Santos – Matrícula 910.271 – Telefone (71) 3115-3626 – Gestão;

11.1.2 Franklim Sales de Jesus Soares – Matrícula 910.277 – Telefone (71) 3115-6726 – Fiscalização.

12. DO REAJUSTE

12.1. Os preços são fixos irremovíveis durante o transcurso do prazo de 12 (doze) meses da data de apresentação da proposta, após ou que a concessão de reajustamento será feita mediante a aplicação do INPC/IBGE, conforme orientações traçadas no art. 81 da Lei Federal 13.303/2016.



12.2 A revisão de preços dependerá do requerimento da CONTRATADA quando visar recompor o preço que se tornou insuficiente, instruindo com a documentação que comprove o desequilíbrio econômico-financeiro do contrato devendo ser instaurada pela própria CONTRATANTE quando colimar recompor o preço que se tornou excessivo.

12.3 A variação da taxa cambial para mais ou para menos isoladamente não poderá ser considerado suficiente para autorizar o reequilíbrio econômico financeiro do contrato. Para que a variação de cambio seja reconhecida deve ocasionar consequências incalculáveis, fugir à normalidade, ou seja, a flutuação cambial típica do regime de câmbio flutuante e, acarretar onerosidade excessiva do contrato a ponto de ocasionar um rompimento na equação econômico-financeira.

12.4 O requerimento de revisão de preços deverá formulado pela CONTRATADA no prazo máximo de um ano a partir do fato que a ensejou, sob pena de decadência, em consonância com o artigo 211 da Lei Federal nº 10.406/2002.

12.5 A variação do valor contratual para fazer face ao reajuste de preços previsto no próprio contrato, quando for o caso, as atualizações, compensações ou apenações financeiras decorrentes das condições de pagamento nele previstas, bem como o empenho de dotações orçamentárias suplementares até o limite do seu valor corrigido, não caracterizam alteração do mesmo podendo ser registrados por simples apostila dispensando a celebração de aditamento.

12.6. Os preços contratuais não serão reajustados em caso de atrasos verificados e não justificados por parte da CONTRATADA que influenciem no prazo contratual ou cujas justificativas não forem aceitas pela contratante.

12.7. Os reajustes, repactuações e revisões que não forem solicitadas durante a vigência do ajuste serão objeto de preclusão com a assinatura da prorrogação ou renovação ou com o encerramento deste contrato.

12.8. Os preços são fixos e irreeajustáveis no prazo de um ano contado da data limite para a apresentação das propostas.

12.8.1 Dentro do prazo de vigência do contrato, e mediante solicitação da contratada, os preços contratados poderão sofrer reajuste após o interregno de um ano, aplicando-se o índice INPC exclusivamente para as obrigações iniciadas e concluídas após a ocorrência da anualidade.

12.9. Nos reajustes subsequentes ao primeiro, o interregno mínimo de um ano será contado a partir dos efeitos financeiros do último reajuste.

12.10. Caso o índice estabelecido para reajustamento venha a ser extinto ou de qualquer forma não possa mais ser utilizado, será adotado, em substituição, o que vier a ser determinado pela legislação então em vigor.

12.11. Na ausência de previsão legal quanto ao índice substituto, as partes elegerão novo índice oficial, para reajustamento do preço do valor remanescente, por meio de termo aditivo.

12.12 O reajuste será realizado por apostilamento.

13. DA GARANTIA DE EXECUÇÃO

Não será exigida garantia de execução.

14. SANÇÕES ADMINISTRATIVAS

Serão aplicadas sanções administrativas ao licitante que cometer qualquer prática considerada ilícita conforme exposto no artigo 83 da Lei Federal nº 13.303/2016.

ANEXO I

DESCRIÇÃO DIMENSIONAL DOS EQUIPAMENTOS

1. Caixa D'água Aberta com capacidade para 500 Litros

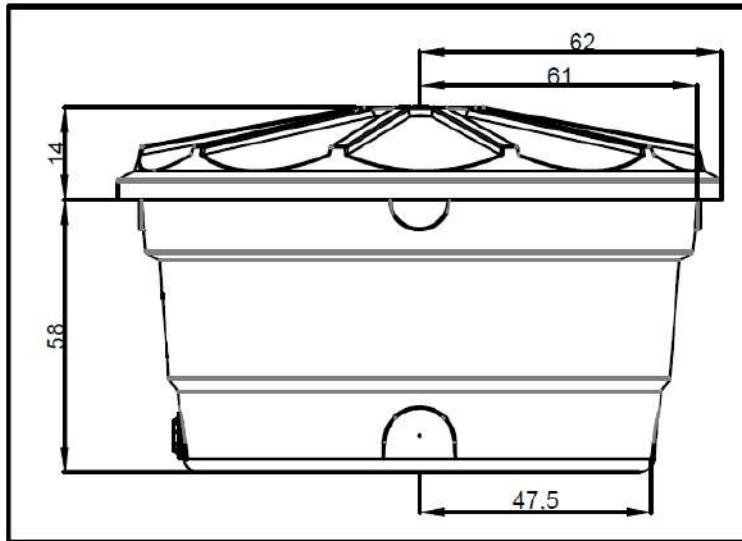

Fig. 1: Dimensões da caixa d'água de 500 L

Abertura com raio máximo de 61 cm e base com raio máximo de 47,5 cm, com altura vertical base x abertura máxima de 58 cm. Tampa do reservatório com no máximo 14 cm de altura e 62 cm de raio. Tampas que não necessitem de amarras ou parafusos para que fiquem assentadas e fixadas.

1.1 Esquema de ligação de tubos e conexões:

Para ligação hidráulica, a caixa d'água deverá ter a instalação de tubos em PVC com classe de PN 75 mca.

Alimentação do reservatório: diâmetro não inferior à DN 25 mm, com adaptador flange na parte superior com bitola compatível no sentido ascendente, com comprimento linear não inferior à 3 m.

Alimentação do sistema de distribuição do usuário: Adaptador flange na proximidade da base do reservatório para tubulação inicial de no mínimo de 25 mm de diâmetro, em PVC, com conexão registro de esfera em PVC com união acoplada e esfera imperdível imediatamente à jusante, com ventilação com comprimento de no mínimo 60 cm, DN 20 mm acoplado por conexão "Te" e dispositivo anti-inseto no topo de mesmo diâmetro.

Manutenção e limpeza: Na extremidade oposta às conexões de saída para distribuição do usuário, deverá ser instalado tubo de limpeza por adaptador flange de no mínimo 25 mm, em PVC, com conexão registro de esfera em PVC com união acoplada e esfera imperdível imediatamente à jusante, com extravasor DN 20 mm acoplado por conexão "Te" e conectado por adaptador flange de mesma bitola na parte superior da caixa d'água.

Para instalação e manutenção das caixas, deverá ser fornecido kit para soldagem, corte, vedação, preparo e limpeza para acoplamento e reparo de tubos e conexões.

2. Caixa D'água Aberta com capacidade para 1000 Litros

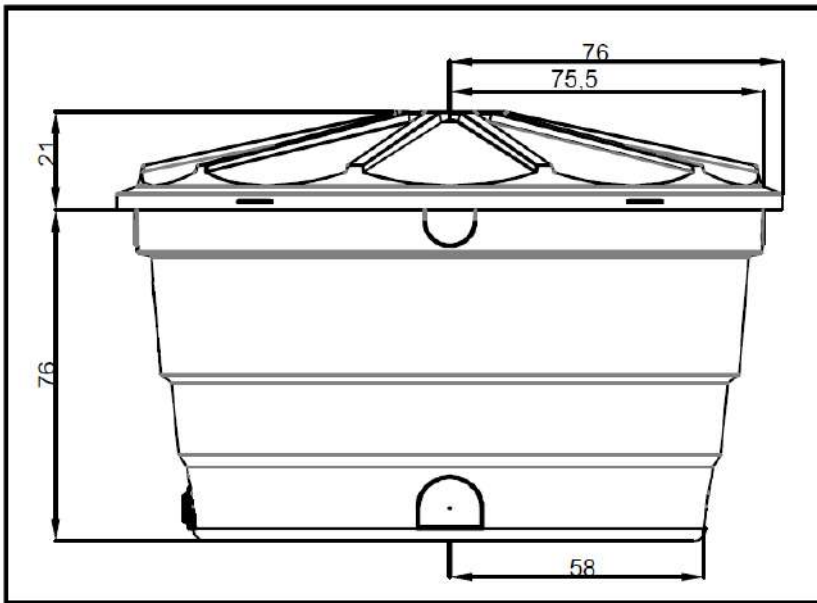

Fig. 2: Dimensões da caixa d'água de 1000 L

Abertura com raio máximo de 75,5 cm e base com raio máximo de 58 cm, com altura vertical base x abertura máxima de 76 cm destampado. Tampa do reservatório com no máximo 21 cm de altura e 76 cm de raio. Tampas que não necessitem de amarras ou parafusos para que fiquem assentadas e fixadas.

2.1 Esquema de ligação de tubos e conexões:

Para ligação hidráulica, a caixa d'água deverá ter a instalação de tubos em PVC com classe de PN 75 mca.

Alimentação do reservatório: diâmetro não inferior à DN 25 mm, com adaptador flange na parte superior com bitola compatível no sentido ascendente, com comprimento linear não inferior à 3 m.

Alimentação do sistema de distribuição do usuário: Adaptador flange na proximidade da base do reservatório para tubulação inicial de no mínimo de 25 mm de diâmetro, em PVC, com conexão registro de esfera em PVC com união acoplada e esfera imperdível imediatamente à jusante, com ventilação com comprimento de no mínimo 80 cm, DN 20 mm acoplado por conexão "Te" e dispositivo anti-inseto no topo de mesmo diâmetro.

Manutenção e limpeza: Na extremidade oposta às conexões de saída para distribuição do usuário, deverá ser instalado tubo de limpeza por adaptador flange de no mínimo 25 mm, em PVC com conexão registro de esfera em PVC com união acoplada e esfera imperdível imediatamente à jusante, com extravasor DN 20 mm acoplado por conexão "Te" e conectado por adaptador flange de mesma bitola na parte superior da caixa d'água.

Para instalação e manutenção das caixas, deverá ser fornecido kit para soldagem, corte, vedação, preparo e limpeza para acoplamento e reparo de tubos e conexões.

3. Caixa D'água Aberta com capacidade para 5000 Litros

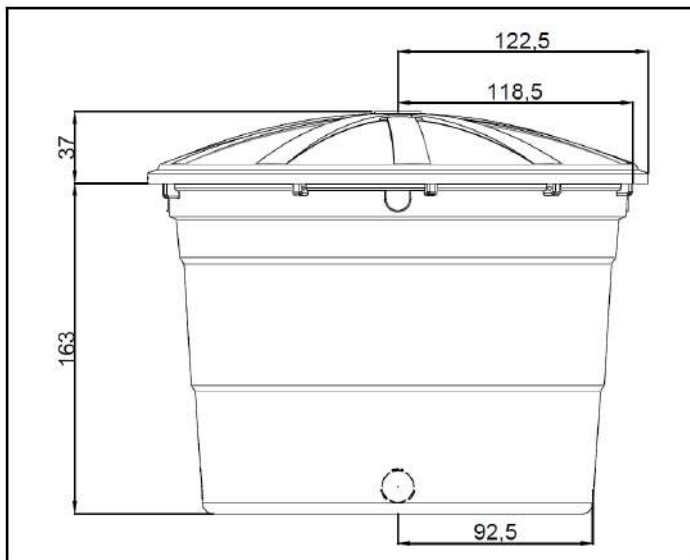

Fig. 3: Dimensões da caixa d'água de 5000 L

Abertura com raio máximo de 118,5 cm e base com raio máximo de 92,5 cm, com altura vertical base x abertura de no máximo 163 cm destampado. Tampa do reservatório com no máximo 37 cm de altura e 122,5 cm de raio. Tampas que não necessitem de amarras ou parafusos para que fiquem assentadas e fixadas.

3.1 Esquema de ligação de tubos e conexões:

Para ligação hidráulica, a caixa d'água deverá ter a instalação de tubos em PVC com classe de PN 75 mca.

Alimentação do reservatório: conexão deverá ser posicionada em região próxima à abertura superior do reservatório, de forma descendente à montante da fonte de água.

Alimentação do sistema de distribuição do usuário: Adaptador flange na proximidade da base do reservatório para tubulação inicial de no mínimo de 40 mm de diâmetro, em PVC, com conexão registro de esfera em PVC com união acoplada e esfera imperdível imediatamente à jusante, com ventilação na posição vertical, com comprimento de no mínimo 170 cm, DN 32 mm acoplado por conexão "Te" e dispositivo anti-inseto no topo de mesmo diâmetro.

Manutenção e limpeza: À no mínimo 90° das conexões de saída para distribuição do usuário, deverá ser instalado tubo de limpeza por adaptador flange de no mínimo 40 mm, em PVC, com conexão registro de esfera em PVC com união acoplada e esfera imperdível imediatamente à jusante, com extravasor DN 32 mm acoplado por conexão "Te" e conectado por adaptador flange de mesma bitola na parte superior da caixa d'água de mesmo diâmetro.

Instalação de bomba manual: deverá estar instalada conforme instrução do fabricante, posicionada na parte superior da caixa d'água, com alavanca de propulsão voltada para baixo e conectados sucção e recalque por mangote em PVC DN 1" no interior do tanque, fixado as extremidades por abraçadeira inox de bitola compatível.

Para instalação e manutenção das caixas, deverá ser fornecido kit para soldagem, corte, vedação, preparo e limpeza para acoplamento e reparo de tubos e conexões.

4. Caixa D'água Aberta com capacidade para 10000 Litros

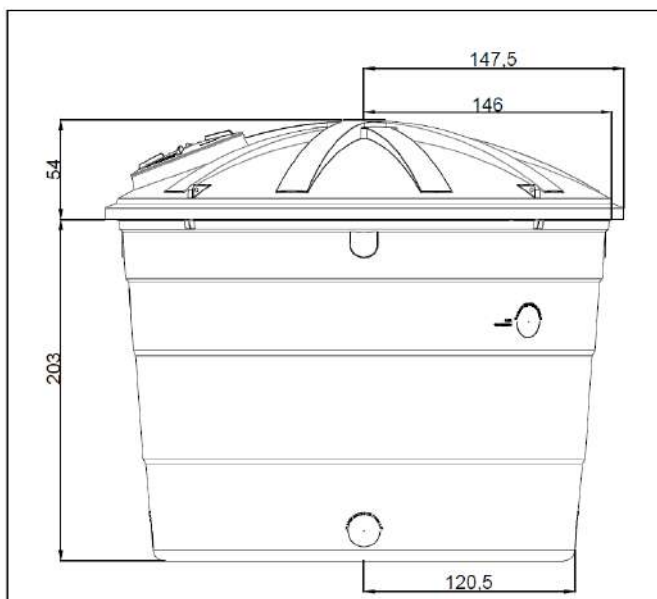

Fig. 4: Dimensões da caixa d'água de 10000 L

Abertura com raio máximo de 146 cm e base com raio máximo de 120,5 cm, com altura vertical base x abertura de no máximo 203 cm destampado. Tampa do reservatório com no máximo 54 cm de altura e 147,5 cm de raio. Tampas que não necessitem de amarras ou parafusos para que fiquem assentadas e fixadas, com dispositivo para inspeção.

4.1 Esquema de ligação de tubos e conexões:

Para ligação hidráulica, a caixa d'água deverá ter a instalação de tubos em PVC com classe de PN 75 mca.

Alimentação do reservatório: conexão deverá ser posicionada em região próxima à abertura superior do reservatório, de forma descendente à montante da fonte de água.

Alimentação do sistema de distribuição do usuário: Adaptador flange na proximidade da base do reservatório para tubulação inicial de no mínimo de 40 mm de diâmetro, em PVC, com conexão registro de esfera em PVC com união acoplada e esfera imperdível imediatamente à jusante, com ventilação na posição vertical, com comprimento de no mínimo 210 cm, DN 32 mm acoplado por conexão "Te" e dispositivo anti-inseto no topo de mesmo diâmetro.

Manutenção e limpeza: À no mínimo 90° das conexões de saída para distribuição do usuário, deverá ser instalado tubo de limpeza por adaptador flange de no mínimo 40 mm, em PVC, com conexão registro de esfera em PVC com união acoplada e esfera imperdível imediatamente à jusante, com extravasor DN 32 mm acoplado por conexão "Te" e conectado por adaptador flange de mesma bitola na parte superior da caixa d'água de mesmo diâmetro.

Instalação de bomba manual: deverá estar instalada conforme instrução do fabricante, posicionada na parte superior da caixa d'água, com alavanca de propulsão voltada para baixo e conectados sucção e recalque por mangote em PVC DN 1" no interior do tanque, fixado as extremidades por abraçadeira inox de bitola compatível.

Para instalação e manutenção das caixas, deverá ser fornecido kit para soldagem, corte, vedação, preparo e limpeza para acoplamento e reparo de tubos e conexões.

5. Tanques com capacidade para 5000 Litros

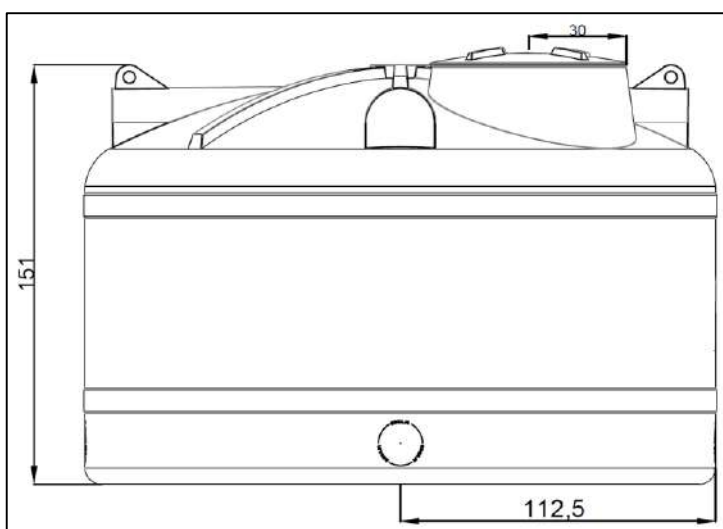

Fig. 5: Dimensões do tanque de 5000 L

Tanque com orifício de inspeção com raio máximo de 30 cm, base com raio máximo de 112,5 cm, com altura vertical base x topo de no máximo 151 cm. Tampas roscáveis de até ¼” de volta que não necessitem de amarras ou parafusos para que fiquem assentadas e fixadas totalmente.

5.1 Esquema de ligação hidráulica para tanque de 5.000 L.

Para ligação hidráulica, o tanque deverá ter a instalação de tubos em PVC com classe de PN 75 mca.

Alimentação do reservatório: conexão deverá ser posicionada em região próxima à um dos olhais da parte superior do reservatório, de forma descendente à montante da fonte de água.

Alimentação do sistema de distribuição do usuário: Adaptador flange na proximidade da base do reservatório para tubulação inicial de no mínimo de 40 mm de diâmetro, em PVC, com conexão registro de esfera em PVC com união acoplada e esfera imperdível imediatamente à jusante, com ventilação na posição vertical, com comprimento de no mínimo 150 cm, DN 32 mm acoplado por conexão “Te” e dispositivo anti-inseto no topo.

Manutenção e limpeza: À no mínimo 90° das conexões de saída para distribuição do usuário, deverá ser instalado tubo de limpeza por adaptador flange de no mínimo 40 mm, em PVC, com conexão registro de esfera em PVC com união acoplada e esfera imperdível imediatamente à jusante, com extravasor DN 32 mm acoplado por conexão “Te” e conectado por adaptador flange de mesma bitola na parte superior do tanque de mesmo diâmetro.

Instalação de bomba manual: deverá estar instalada conforme instrução do fabricante, posicionada na face abaixo de um dos olhais da parte superior do tanque, com alavanca de propulsão voltada para baixo e conectados sucção e recalque por mangote em PVC DN 1” no interior do tanque, fixado as extremidades por abraçadeira inox de bitola compatível.

Para instalação e manutenção das caixas, deverá ser fornecido kit para soldagem, corte, vedação, preparo e limpeza para acoplamento e reparo de tubos e conexões.

Tampa com diâmetro mínimo de 60 cm com sistema de rosca trava de ¼ de volta e vedação total contra entrada de sujeira e insetos.

6. Tanques com capacidade para 10000 Litros

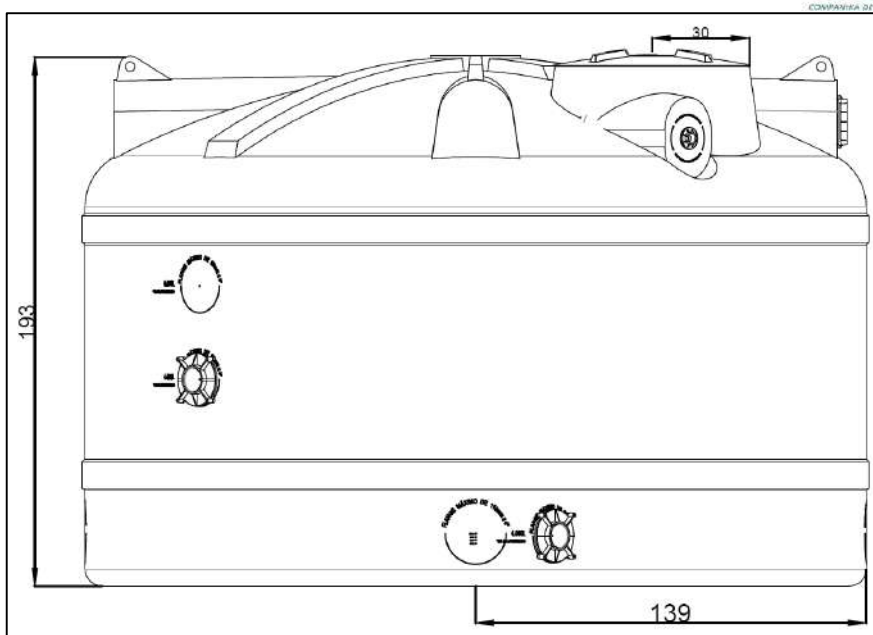

Fig. 6: Dimensões do tanque de 10000 L

Tanque com orifício de inspeção com raio de no máximo 30 cm, base com raio máximo de 139 cm, com altura vertical base x topo de no máximo 193 cm. Tampas roscáveis de até ¼ de volta que não necessitem de amarras ou parafusos para que fiquem assentadas e fixadas totalmente.

6.1 Esquema de ligação hidráulica para tanque de 10000 L.

Para ligação hidráulica, o tanque deverá ter a instalação de tubos em PVC com classe de PN 75 mca.

Alimentação do reservatório: conexão deverá ser posicionada em região próxima à um dos olhais da parte superior do reservatório, de forma descendente à montante da fonte de água.

Alimentação do sistema de distribuição do usuário: Adaptador flange na proximidade da base do reservatório para tubulação inicial de no mínimo de 40 mm de diâmetro, em PVC, com conexão registro de esfera em PVC com união acoplada e esfera imperdível imediatamente à jusante, com ventilação na posição vertical, com comprimento de no mínimo 190 cm, DN 32 mm acoplado por conexão “Te” e dispositivo anti-inseto no topo.

Manutenção e limpeza: À no mínimo 90° das conexões de saída para distribuição do usuário, deverá ser instalado tubo de limpeza por adaptador flange de no mínimo 40 mm, em PVC, com conexão registro de esfera em PVC com união acoplada e esfera imperdível imediatamente à jusante, com extravasor DN 32 mm acoplado por conexão “Te” e conectado por adaptador flange de mesma bitola na parte superior do tanque de mesmo diâmetro.

Instalação de bomba manual: deverá estar instalada conforme instrução do fabricante, posicionada na face abaixo de um dos olhais da parte superior do tanque, com alavanca de propulsão voltada para baixo e conectados sucção e recalque por mangote em PVC DN 1” no interior do tanque, fixado as extremidades por abraçadeira inox de bitola compatível.

Para instalação e manutenção das caixas, deverá ser fornecido kit para soldagem, corte, vedação, preparo e limpeza para acoplamento e reparo de tubos e conexões.

Tampa com diâmetro mínimo de 60 cm com sistema de rosca trava de ¼ de volta e vedação total contra entrada de sujeira e insetos.

7. INSTALAÇÃO

O produto descrito não deverá ser passível de utilização subterrânea, total ou parcial, nem de utilização



diretamente sobre o solo ou sobre terreno arenoso ou desnivelado. Para sua instalação há a necessidade de preparação de base sólida, horizontal, plana, nivelada, sem irregularidades, com superfície de raio superior ao da base do reservatório.

O local de instalação deve ser arejado e com distanciamento mínimo de 60 cm entre seu limite de maior perímetro e quaisquer objetos que o possam circundar.

8. BOMBEADOR DE ÁGUA MANUAL

Bomba manual em termoplástico/metálico/diafragma de borracha, com garantia e certificação do fabricante sobre materiais e sua compatibilidade de seu uso com água para consumo humano. Acionamento por meio de alavanca manual, composta por material plástico atóxico, resistente à exposição solar, com proteção antioxidante e antiozonantes quanto à exposição de calor e agentes químicos. Capacidade mínima de sucção de 4,5 m ao nível do mar e vazão mínima de 0,36 L/movimento completo. Necessidade de conformidade às normas ABNT NBR ISO 9001 e garantia mínima de 1 (um) ano pelo fabricante.

9. TUBOS, CONEXÕES E INSTRUÇÕES DE MONTAGEM DO SISTEMA

Os tubos e conexões das instalações hidráulicas das Caixas d'água e Tanques deverão ser entregues em sacos compatíveis com a quantidade de material e identificados com descrição compatível com cada capacidade de reservatório, acompanhado obrigatoriamente de Cartilha ilustrada com as instruções de montagem do sistema e kit de instalação e manutenção.

Salvador, 01 de dezembro de 2021.

Gilmar Bomfim Santos
Coordenador Geral de Projetos Especiais – CGPE
Companhia de Desenvolvimento e Ação Regional - CAR



ANEXO I



Matriz de Riscos

1.Dados da Aquisição:										
Objeto: Aquisição de 17.500 kits-reservatórios de água sendo: 8.000 de 500 litros, 8.000 de 1.000 litros, 1.000 de 5.000 litros e 500 de 10.000 litros. Aquisição de 500 kits-tanques de água sendo: 250 de 5.000 litros e 250 de 10.000 litros através de Registro de Preços.										
2.Riscos:										
Risco 01: Atraso na entrega pelo fornecedor.										
Consequência (s):										
1. Não atender a demanda dos agricultores familiares, conforme estabelecido.										
2. A comunidade desistir do benefício.										
Probabilidade:		Muito Baixa		Baixa	<input checked="" type="checkbox"/>	Média		Alta		Muito Alta
Impacto:		Insignificante		Pequeno	<input checked="" type="checkbox"/>	Moderado		Grande		Catastrófico
Nível de Risco:		9		Tolerância ao Risco: Aceitável						
Responsabilidade:	<input checked="" type="checkbox"/>	Contratada		Contratante				Compartilhada		
Resposta ao Risco:		Evitar		<input checked="" type="checkbox"/>	Reduzir		Transferir		Aceitar	
Estratégia de Resposta ao Risco:										
Disparar o processo de aquisição em tempo hábil para evitar perder os prazos estipulados, conforme estabelecido em contrato.										



Matriz de Riscos

Risco 02: A empresa contratada não cumprir com a garantia e com a especificação dos equipamentos, conforme exigido no Termo de Referência.										
Consequência (s):										
1. Não funcionamento correto dos equipamentos										
2. Desistência do público atendido										
Probabilidade:		Muito Baixa		Baixa	<input checked="" type="checkbox"/>	Média		Alta		Muito Alta
Impacto:		Insignificante		Pequeno	<input checked="" type="checkbox"/>	Moderado		Grande		Catastrófico
Nível de Risco:		9		Tolerância ao Risco: Aceitável						



Responsabilidade:	x	Contratada		Contratante		Compartilhada	
Resposta ao Risco:		Evitar	x	Reduzir		Transferir	Aceitar
Estratégia de Resposta ao Risco: Estabelecer com a empresa o cumprimento da garantia e a especificação dos equipamentos, conforme estabelecido no Termo de Referência.							

Tabela para a Matriz de Riscos

LEGENDA NÍVEL DE RISCO: EXTREMO - 13 e 25 ALTO - 7 e 12 MÉDIO - 3 e 6 BAIXO - 1 e 2		PROBABILIDADE				
		1 MUITO BAIXA	2 BAIXA	3 MÉDIA	4 ALTA	5 MUITO ALTA
IMPACTO	5 CATASTRÓFICO	5	10	15	20	25
	4 GRANDE	4	8	12	16	20
	3 MODERADO	3	6	9	12	15
	2 PEQUENO	2	4	6	8	10
	1 INSIGNIFICANTE	1	2	3	4	5



ANEXO III
ORÇAMENTO ESTIMADO EM PLANILHA

Para efeito do art. 15, *caput*, do Decreto Federal nº 10.024/2019, o orçamento estimado do contrato a ser celebrado será sigiloso.

OBSERVAÇÃO: Conforme disposto no art. 56, da Lei Federal nº 13.303/2016, efetuado o julgamento dos lances ou propostas, será promovida a verificação de sua efetividade, promovendo-se a desclassificação daquelas que, além das demais hipóteses, **se encontrem acima do orçamento estimado para a contratação**, após esgotada a fase de lances e de **negociação**.

ANEXO IV
MODELO DE DESCRIÇÃO DA PROPOSTA

1. Modelo de descrição da proposta de preços

Modalidade de Licitação Pregão Eletrônico	Número 01/2022
---	-------------------

LOTE ÚNICO			
ITEM	Descrição	Prazo de Vigência da Apólice	Valor do Prêmio
1	XXXXXXXXXXXXXXXX	XXXXXXXXXXXX	R\$
VALOR TOTAL DA PROPOSTA			R\$
VALIDADE DA PROPOSTA (VALOR POR EXTENSO)			() DIAS [≥60]

Salvador _____ de _____ de 20_.

NOME/RAZÃO SOCIAL CPF/ CNPJ REPRESENTANTE LEGAL / ASSINATURA

OBSERVAÇÃO: A proposta de preços deverá ser acompanhada por todos os documentos listados neste Edital, **sob pena de desclassificação**.



ANEXO V – MINUTA DO CONTRATO

CONTRATO Nº xxxx/2021 – PRESTAÇÃO DE SERVIÇOS OU AQUISIÇÃO

A COMPANHIA DE DESENVOLVIMENTO E AÇÃO REGIONAL - CAR, empresa pública, com sede nesta Capital na Avenida xxxxx, Nº xxxxxx - Centro Administrativo da Bahia, inscrita no CNPJ sob o Nº xxxxxxxxxxxxxx, neste ato representada pelo seu Diretor Presidente Sr. xxxxxxxx, doravante denominada simplesmente **CONTRATANTE**, e a/....., inscrita no CNPJ nº/....., legalmente representada pelo seu....., Sr....., portador da carteira de identidade nº expedida pela..... e do CPF nº residente e domiciliado na Estado da tendo como responsável(eis) técnico(s) o(s) Sr.(s), portador(es) da(s) carteira(s) de identidade nº(s) CPF nº(s)....., doravante denominada simplesmente **CONTRATADA** com respaldo no modo de disputa similar ao Pregão Eletrônico nº 01/2022 de que trata o Processo Administrativo SEI nº xxxxxxxxxxxxxx, celebram o presente contrato, que se regerá pela Lei Federal nº 13.303/2016, e subsidiariamente, no que couber, pelas Leis Federais nº 8.666/93 e nº 10.520/2002, ou Lei Estadual nº 9.433/2005, bem como pelas Leis Complementares nºs 123/2006 e 147/2014 e demais legislação pertinente, mediante as cláusulas e condições a seguir ajustadas:

CLÁUSULA PRIMEIRA – FUNDAMENTO LEGAL

O presente ajuste, decorre do **Pregão Eletrônico nº 01/2022**, devidamente homologado em ___/___/___ pelo Diretor Presidente da **CONTRATANTE**, tudo constante do Processo Administrativo SEI nº xxxxxxxxxxxxxxxxxxxx, que fica fazendo parte integrante do presente contrato, regendo-o no que for omissivo.

CLÁUSULA SEGUNDA - OBJETO

Constitui objeto do presente instrumento a contratação de empresa para **Aquisição de 17.500 kits-reservatórios de água sendo: 8.000 de 500 litros, 8.000 de 1.000 litros, 1.000 de 5.000 litros e 500 de 10.000 litros. Aquisição de 500 kits-tanques de água sendo: 250 de 5.000 litros e 250 de 10.000 litros, através de Registro de Preços**, em atendimento às especificações e condições constantes no Termo de Referência e seus ANEXOS, bem como, às exigências legais no âmbito da Lei 13.303/2016, em seu Art. 17,§ 1º, e no âmbito do Estatuto Social da CAR, em sua Seção III, publicado no DOE em 14.09.2017, Código SIMPAS XXXXXXXX, de acordo com as especificações e obrigações consignadas na **Requisição de Compras.....**, no Termo de Referência que constitui o **ANEXO I**, com as demais condições previstas neste contrato e na Proposta de Preços apresentada pela **CONTRATADA** que constitui o **ANEXO II**.

§1º O objeto deste contrato deverá ser **entregue em até xxxxx dias contados a partir da assinatura deste instrumento ou executado** de acordo com as condições estabelecidas no Termo de Referência (DOC. SEI xxxxxxxx), partes integrantes deste Contrato.

§2º É vedada a subcontratação parcial do objeto, a associação da **CONTRATADA** com outrem, a cessão ou transferência, total ou parcial do contrato, bem como a fusão, cisão ou incorporação da **CONTRATADA**, não se responsabilizando a **CONTRATANTE** por nenhum compromisso assumido por aquela com terceiros, sob pena da incidência das consequências previstas na alínea "f", da Cláusula Décima Sexta deste instrumento.

§3º Os serviços objeto deste contrato não podem sofrer solução de continuidade durante todo o prazo da sua vigência, devendo ser executados por empregados/prepostos da **CONTRATADA**, sob a inteira responsabilidade funcional e operacional desta, mediante vínculo de subordinação dos trabalhadores para com a empresa contratada, sobre os quais manterá estrito e exclusivo controle.

CLÁUSULA TERCEIRA - PRAZO



O prazo de vigência do contrato, a contar da data da sua assinatura, será de 12 (doze) meses, ficando a sua eficácia condicionada à publicação do extrato na imprensa oficial, admitindo-se a sua prorrogação nos termos e condições dos artigos 71 e 81 da Lei nº 13.303/2016, e demais normas concernentes à matéria.

§1º A prorrogação do prazo de vigência está condicionada à obtenção de preços e condições mais vantajosas.

§2º A prorrogação deverá ser previamente justificada e autorizada pela autoridade competente para celebrar o ajuste e será realizada através de termo aditivo, devendo o pedido ser realizado no prazo máximo de 90 (noventa) dias antes do termo final do contrato.

§3º O prazo de que trata o caput desta cláusula, poderá ser suspenso, caso ocorra às situações adiante relacionadas:

- paralisação da execução do objeto determinada pela **CONTRATANTE**, por motivo não imputável à **CONTRATADA**;
- motivo de força maior.

CLÁUSULA QUARTA - PREÇO

A **CONTRATANTE** pagará à **CONTRATADA**, pelo objeto descrito na **CLÁUSULA SEGUNDA** do presente instrumento, o valor unitário de R\$ (.....), totalizando o montante de R\$ (.....), conforme proposta da **CONTRATADA** datada de ____/____/____, acostada ao Processo Administrativo SEI nº, ora passando a integrar o ANEXO II deste instrumento.

LOTE ÚNICO				
ITEM	Descrição	Quantitativo	Preço Unitário	Preço Global
1	Xxxxxxx	Xxxxx	R\$	R\$
VALOR TOTAL DO LOTE (GLOBAL)		R\$		

Parágrafo Único - Nos preços contratados estão incluídos todos os custos com material de consumo, salários, encargos sociais, previdenciários e trabalhistas de todo o pessoal da **CONTRATADA**, como também fardamento, transporte de qualquer natureza, materiais empregados, inclusive ferramentas, utensílios e equipamentos utilizados, depreciação, aluguéis, administração, impostos, taxas, emolumentos e quaisquer outros custos que, direta ou indiretamente, se relacionem com o fiel cumprimento pela **CONTRATADA** das obrigações, não cabendo quaisquer reivindicações desta à título de revisão de preço ou reembolso, seja a que título for, salvo àquelas presentes no § 4º do art. 81 da Lei nº 13.303/2016.

CLÁUSULA QUINTA - DOTAÇÃO ORÇAMENTÁRIA

As despesas para o pagamento deste contrato correrão por conta dos recursos da **CONTRATANTE**, conforme detalhado a seguir:

CENTRO DE CUSTO	FONTE	CONTA ORÇAMENTÁRIA
Xxxx	xxxxx	xxxxxxxxx

CLÁUSULA SEXTA - PAGAMENTO

Os pagamentos devidos à **CONTRATADA** serão efetuados através de ordem bancária ou crédito em conta corrente, observada a ordem cronológica de apresentação das faturas aptas ao pagamento, nos prazos adiante relacionados e conforme previsto no item 8 do Termo de Referência, contados da apresentação da fatura:



- a) até R\$ XXXXXXX o pagamento será efetuado em até XX (XXXXX) dias;
- b) de R\$ XXXXXXX a R\$ XXXXXXX o pagamento será efetuado em até XX (XXXX) dias;
- c) acima de R\$ XXXXX o pagamento será efetuado em até XXX (XXXXXXXX) dias.

§1º A(s) nota(s) fiscal(is)/fatura(s) somente deverá(ao) ser apresentada(s) para pagamento após a conclusão da etapa do recebimento definitivo, atestada pelo Gestor e Fiscal do contrato, indicativo da satisfação pela **CONTRATADA** de todas as obrigações pertinentes ao objeto contratado, acompanhadas no que couber dos documentos abaixo relacionados:

- a) prova de regularidade relativa à Seguridade Social (INSS) e ao Fundo de Garantia por Tempo de Serviço (FGTS);
- b) prova de Regularidade com a Fazenda Federal (Dívida Ativa da União e Receita Federal), Estadual e Municipal do domicílio da **CONTRATADA**;

b.1. As empresas sediadas fora do Território da Bahia deverão apresentar, com a certidão de regularidade do seu Estado de origem, a certidão de regularidade para com a Fazenda Pública do Estado da Bahia.

- c) prova de inexistência de débitos inadimplidos perante a Justiça do Trabalho, mediante a apresentação da Certidão Negativa de Débitos Trabalhistas (CNDT);
- d) certidão de regularidade com a Fazenda Pública Municipal (referente ao INSS) do(s) município(s) onde as obras ou serviços venham a ser prestados ou executados;
- e) guia de recolhimento do ISS quitada relativa à fatura, devidamente homologada pela Secretaria de Finanças do(s) município(s) onde se realizará a obra ou serviços, exceto para o município de Salvador;

- e.1. A guia de que trata esta alínea deverá identificar o número da Nota Fiscal a que o recolhimento se refere;
- e.2. Os municípios onde os serviços/obras são executados deverão ser informados na Nota Fiscal, bem como o percentual do serviço/obra executado em cada um, de acordo com relatório emitido pelo Fiscal do serviço/obra;
- e.3. A retenção e o recolhimento do ISS para o município de Salvador, caso haja, serão realizados pela

CONTRATANTE

§2º Ainda que a nota fiscal/fatura seja apresentada antes do prazo definido para recebimento definitivo, o prazo para pagamento somente fluirá após o efetivo atesto do recebimento definitivo.

§3º A **CONTRATANTE** descontará da fatura mensal o valor correspondente às faltas ou atrasos no cumprimento da obrigação, com base no valor do preço vigente, e ainda de eventuais multas conforme previsto no § 7º, da Cláusula Décima Terceira deste instrumento.

§4º A(s) nota(s) fiscal(is)/fatura(s) deverá(ao) estar acompanhadas da documentação probatória pertinente, relativa ao recolhimento dos impostos relacionados com a obrigação.

§5º Em havendo alguma pendência impeditiva do pagamento, a exemplo de erro na apresentação da nota fiscal/fatura ou dos documentos pertinentes à contratação, ou, ainda, circunstância que impeça a liquidação da despesa, como obrigações financeiras pendentes, decorrentes de penalidade imposta ou inadimplência, o pagamento ficará sobrestado até que a **CONTRATADA** providencie as medidas saneadoras. Nesta hipótese, o prazo para pagamento iniciar-se-á após a comprovação da regularização da situação, não acarretando qualquer ônus para a **CONTRATANTE**.

§6º As situações previstas na legislação específica sujeitar-se-ão à emissão de nota fiscal eletrônica ou o respectivo DANFE (Documento Auxiliar de Nota Fiscal Eletrônica).

§7º A **CONTRATANTE** não receberá qualquer objeto da contratação que não esteja acompanhada do respectivo documento fiscal, na sua forma eletrônica, ou do respectivo DANFE (Documento Auxiliar de Nota Fiscal Eletrônica) e de todos os documentos necessários à instrução do pagamento, previstos neste instrumento.

§8º Caso a **CONTRATADA** seja optante pelo Sistema Integrado de Pagamento de Impostos e Contribuições das Microempresas e Empresas de Pequeno Porte – SIMPLES, deverá apresentar, juntamente com a nota fiscal, a devida comprovação, a fim de evitar a retenção na fonte, dos tributos e contribuições, conforme legislação em vigor.

§9º É responsabilidade da **CONTRATADA** o pagamento de todos os tributos que, direta ou indiretamente, incidam sobre o objeto deste contrato, inclusive emolumentos e seguros, ficando excluída qualquer solidariedade da



CONTRATANTE por eventuais autuações administrativas e/ou judiciais, uma vez que a inadimplência da **CONTRATADA** não se transfere à **CONTRATANTE**.

§10º A **CONTRATANTE**, quando fonte retentora, descontará e recolherá, nos prazos da Lei, dos pagamentos que efetuar, os tributos que seja obrigada a reter, conforme legislação vigente.

§11º A **CONTRATADA** deverá cumprir todas as Normas Regulamentadoras do Ministério do Trabalho, sem ônus para a **CONTRATANTE**.

§12º A atualização monetária dos pagamentos devidos pela **CONTRATANTE**, em caso de mora, será calculada considerando a data do vencimento da obrigação e do seu efetivo pagamento, de acordo com a variação do INPC do IBGE *pro rata tempore*.

CLÁUSULA SÉTIMA – GARANTIA

A garantia contratual será de **0%** (zero por cento) do valor do contrato, podendo recair sobre qualquer das modalidades previstas no artigo 70 da Lei Federal nº 13.303/2016.

§1º Sob pena da caracterização de inadimplemento contratual, a prova da garantia, deverá ser apresentada no prazo máximo de 10 (dez) dias úteis, prorrogáveis por igual período, a critério da **CONTRATANTE**, contados da data da assinatura deste contrato, sem o que fica vedada, em qualquer caso, a realização do pagamento.

§2º A garantia responderá pelo inadimplemento das obrigações contratuais e pelas multas impostas, independentemente de outras cominações legais, com validade durante toda a execução do contrato e até 03 (três) meses após o término da vigência contratual.

§3º A **CONTRATADA** ficará obrigada a repor o valor da garantia quando esta for utilizada, bem como a atualizar o seu valor nas mesmas condições do contrato.

§4º No caso de seguro-garantia ou fiança bancária, não será admitida a existência de cláusulas que restrinjam ou atenuem a responsabilidade do segurador ou fiador.

§5º A **CONTRATADA** deverá atualizar a garantia sempre que houver alteração contratual, no mesmo prazo deferido para a comprovação da garantia originária, visando assegurar a cobertura das modificações procedidas.

§6º Será recusada a garantia que não atender às especificações, sendo facultada à **CONTRATADA** apresentar caução em dinheiro, no prazo de 05 (cinco) dias, contados da notificação da recusa pela **CONTRATANTE**.

§7º A inobservância dos prazos fixados nesta Cláusula para apresentação da garantia acarretará a aplicação de multa de 10% (dez por cento) sobre o valor deste contrato.

§8º O atraso superior a 25 (vinte e cinco) dias para apresentação da garantia por parte da **CONTRATADA** autoriza a **CONTRATANTE** adotar as seguintes providências:

- a) promover a rescisão do contrato por descumprimento ou cumprimento irregular de suas obrigações;
- b) reter o valor da garantia dos pagamentos eventualmente devidos a **CONTRATADA** até que a garantia seja apresentada.

§9º A garantia prestada pela **CONTRATADA** será liberada ou restituída após a execução do contrato.

CLÁUSULA OITAVA - MANUTENÇÃO DAS CONDIÇÕES DA PROPOSTA – REAJUSTAMENTO E REVISÃO

Os preços são fixos e irrevogáveis durante o transcurso do prazo de 12 meses da data de apresentação da proposta, após o que a concessão de reajustamento, será feita mediante a aplicação do **INPC/IBGE**, conforme orientações traçadas no art. 81 da Lei Federal nº 13.303/2016.



§1º A revisão de preços dependerá de requerimento da **CONTRATADA** quando visar recompor o preço que se tornou *insuficiente*, instruído com a documentação que comprove o desequilíbrio econômico-financeiro do contrato, devendo ser instaurada pela própria **CONTRATANTE** quando colimar recompor o preço que se tornou *excessivo*.

§2º O requerimento de revisão de preços deverá ser formulado pela **CONTRATADA** no prazo máximo de um ano a partir do fato que a ensejou, sob pena de decadência, em consonância com o art. 211 da Lei Federal nº 10.406/02.

§3º A variação do valor contratual para fazer face ao reajuste de preços previsto no próprio contrato, quando for o caso, as atualizações, compensações ou apenações financeiras decorrentes das condições de pagamento nele previstas, bem como o empenho de dotações orçamentárias suplementares até o limite do seu valor corrigido, não caracterizam alteração do mesmo, podendo ser registrados por simples apostila, dispensando a celebração de aditamento.

§4º Os preços contratuais não serão reajustados em caso de atrasos verificados e não justificados por parte da **CONTRATADA** que influenciem no prazo contratual ou cujas justificativas não forem aceitas pela **CONTRATANTE**.

§ 5º Os reajustes, repactuações e revisões que não forem solicitadas durante a vigência do ajuste serão objeto de preclusão com a assinatura da prorrogação ou renovação ou com o encerramento deste contrato.

CLÁUSULA NONA – OBRIGAÇÕES DA CONTRATADA

A **CONTRATADA**, além das determinações contidas nos **ANEXOS I e II** do presente instrumento, que aqui se consideram literalmente transcritas, bem como daquelas decorrentes de lei, obriga-se a:

- a) designar de sua estrutura administrativa um preposto permanentemente responsável pela perfeita execução dos serviços, inclusive para atendimento de emergência, bem como para zelar pela prestação contínua e ininterrupta dos serviços, bem como, dentre os que permaneçam no local do trabalho, um que será o responsável pelo bom andamento dos serviços e que possa tomar as providências pertinentes para que sejam corrigidas todas as falhas detectadas;
- b) executar os serviços objeto deste contrato de acordo com as especificações ou recomendações efetuadas pela **CONTRATANTE**;
- c) manter, sob sua exclusiva responsabilidade, toda a supervisão, direção e recursos humanos para execução completa e eficiente dos serviços objeto deste contrato;
- d) zelar pela boa e completa execução dos serviços contratados e facilitar, por todos os meios ao seu alcance, a ampla ação fiscalizadora dos prepostos designados pela **CONTRATANTE**, atendendo prontamente às observações e exigências que lhe forem solicitadas;
- e) comunicar a **CONTRATANTE** qualquer anormalidade que interfira no bom andamento dos serviços;
- f) atender com presteza as reclamações sobre a qualidade dos serviços executados, providenciando sua imediata correção, sem ônus para a **CONTRATANTE**;
- g) respeitar e fazer com que seus empregados respeitem as normas de segurança do trabalho, disciplina e demais regulamentos vigentes na **CONTRATANTE**, bem como atentar para as regras de cortesia no local onde serão executados os serviços;
- h) reparar, repor ou restituir, nas mesmas condições e especificações, dentro do prazo que for determinado, os equipamentos e utensílios eventualmente recebidos para uso nos serviços objeto deste contrato, deixando as instalações na mais perfeita condição de funcionamento;
- i) arcar com todo e qualquer dano ou prejuízo de qualquer natureza causado a **CONTRATANTE** e terceiros, por sua culpa, ou em consequência de erros, imperícia própria ou de auxiliares que estejam sob sua responsabilidade, bem como ressarcir o equivalente a todos os danos decorrentes de paralisação ou interrupção dos serviços contratados, exceto quando isto ocorrer por exigência da **CONTRATANTE** ou ainda por caso fortuito ou força maior, circunstâncias que deverão ser comunicadas no prazo de 48 (quarenta e oito) horas após a sua ocorrência;
- j) manter, durante toda a execução do contrato, em compatibilidade com as obrigações assumidas, todas as condições de habilitação e qualificação exigidas na licitação;
- k) providenciar e manter atualizadas todas as licenças e alvarás junto às repartições competentes, necessários à execução dos serviços;
- l) efetuar pontualmente o pagamento de todas as taxas e impostos que incidam ou venham a incidir sobre as suas atividades e/ou sobre a execução do objeto do presente contrato, bem como observar e respeitar as Legislações Federal, Estadual e Municipal, relativas aos serviços prestados;



- m) respeitar todas as obrigações consignadas no item 9 do Termo de Referência que constitui o **ANEXO I** deste Contrato, independentemente de transcrição.

CLÁUSULA DÉCIMA - OBRIGAÇÕES DA CONTRATANTE

A **CONTRATANTE**, além das obrigações contidas neste contrato por determinação legal, obriga-se a:

- a) fornecer a **CONTRATADA** os elementos indispensáveis ao cumprimento do contrato;
- b) realizar o pagamento pela execução do contrato;
- c) proceder à publicação resumida do instrumento de contrato, de seus aditamentos e apostilamentos na imprensa oficial e no sítio eletrônico da CAR no prazo legal;
- d) disponibilizar, em sua sede, os equipamentos e materiais necessários para uso dos colaboradores da **CONTRATADA**;
- e) liberar senhas de acesso para que os colaboradores da **CONTRATADA** utilizem a rede interna e externa, quando for o caso;
- f) comunicar qualquer irregularidade identificada durante a execução das atividades, possibilitando a pronta regularização da situação por parte da **CONTRATADA**;
- g) cumprir pontualmente com o compromisso financeiro assumido neste contrato nos prazos e condições ajustados na Cláusula Sexta deste instrumento.

CLÁUSULA DÉCIMA PRIMEIRA - REGIME DE EXECUÇÃO

O regime de execução do presente contrato é **de empreitada por preço global**.

CLÁUSULA DÉCIMA SEGUNDA – GESTÃO, FISCALIZAÇÃO DO CONTRATO E RECEBIMENTO DO OBJETO

Competirá a **CONTRATANTE** proceder ao acompanhamento da execução do contrato ficando esclarecido que a ação ou omissão, total ou parcial, da fiscalização da **CONTRATANTE** não eximirá à **CONTRATADA** de total responsabilidade na execução do contrato.

§1º O adimplemento da obrigação contratual por parte da **CONTRATADA** ocorre com a efetiva prestação do serviço, a realização da obra, a entrega do bem, assim como qualquer outro evento contratual cuja ocorrência esteja vinculada à emissão de documento de cobrança.

§2º Cumprida à obrigação pela **CONTRATADA**, caberá a **CONTRATANTE**, proceder ao recebimento do objeto, a fim de aferir os serviços ou fornecimentos efetuados, para efeito de emissão da habilitação de pagamento.

§3º O recebimento do objeto se dará nos seguintes prazos, se **outros não houverem sido fixados nos ANEXOS do presente contrato**,

- a) se a verificação da conformidade do objeto com a especificação, bem assim do cumprimento das obrigações acessórias puder ser realizada de imediato, será procedido de logo o recebimento definitivo;
- b) quando, em razão da natureza, do volume, da extensão, da quantidade ou da complexidade do objeto, não for possível proceder-se a verificação imediata de conformidade, será feito o recebimento provisório, devendo ser procedido ao recebimento definitivo no prazo de 15 (quinze) dias.

§4º O recebimento definitivo do objeto contratado, cujo valor seja superior ao dobro do valor estabelecido no inciso II do artigo 29 da Lei Federal nº 13.303/2016, deverá ser confiado a uma comissão de, no mínimo, 03 (três) membros.

§5º A **CONTRATANTE** rejeitará, no todo ou em parte, qualquer proposição de serviços/obras/bens em desconformidade com as especificações constantes do Termo de Referência ou Projeto Básico e das disposições previstas neste Contrato.

§6º Esgotado o prazo total para conclusão do recebimento definitivo sem qualquer manifestação da **CONTRATANTE**, considerar-se-á definitivamente aceito o objeto contratual, para todos os efeitos.

§7º Com a conclusão da etapa do recebimento definitivo, a **CONTRATADA** estará habilitada a apresentar as nota(s) fiscal(is)/fatura(s) para pagamento, acompanhada dos documentos comprobatórios da regularidade fiscal e trabalhista.



§8º Fica indicado como Gestor do presente contrato o Sr. Gilmar Bomfim Santos, matrícula nº 910.270 e como Fiscal do mesmo o Sr. Franklim Sales de Jesus Soares – Matrícula 910.277.

§9º A execução do contrato deverá ser acompanhada e fiscalizada pelos representantes da **CONTRATANTE** especialmente designados no parágrafo antecedente.

§10º Os representantes da **CONTRATANTE** anotarão em registro próprio todas as ocorrências relacionadas com a execução do contrato, determinando o que for necessário à regularização das faltas ou defeitos observados.

§11º As decisões e providências que ultrapassarem a competência dos representantes deverão ser solicitadas aos seus superiores em tempo hábil para adoção de medidas pertinentes.

CLÁUSULA DÉCIMA TERCEIRA – PENA DE MULTA

A inexecução contratual, inclusive por atraso injustificado na execução do contrato, ensejará a aplicação da pena de multa prevista nos artigos 82 e 83 da Lei Federal nº 13303/2016, observados os parâmetros estabelecidos nesta cláusula, sem prejuízo da rescisão unilateral do contrato, a qualquer tempo, e a aplicação das demais sanções previstas na citada Legislação, bem como na **Lei Estadual nº 9.433/2005 ou na Lei Federal nº 8.666/93.**

§1º Em caso de descumprimento total da obrigação principal, será aplicada multa no percentual 10% (dez por cento) incidente sobre o valor global do contrato.

§2º Caso o cumprimento da obrigação principal, uma vez iniciado, seja descontinuado, será aplicado o percentual 10% (dez por cento) sobre o saldo do contrato, isto é, sobre a diferença entre o valor global do contrato e o valor da parte do fornecimento, da obra ou do serviço já realizado.

§3º Em caso de atraso no cumprimento da obrigação principal, será aplicado o percentual de 0,3% (três décimos por cento) ao dia, até o trigésimo dia de atraso, e de 0,7% (sete décimos por cento) por cada dia subsequente ao trigésimo, calculados sobre o valor da parcela do fornecimento, da obra ou do serviço em mora.

§4º Na hipótese do parágrafo anterior, se a multa moratória atingir o patamar de 10% (dez por cento) do valor global do contrato, deverá, salvo justificativa escrita devidamente fundamentada, ser recusado o recebimento do objeto, sem prejuízo da aplicação das demais sanções previstas na Lei.

§5º Na hipótese de a **CONTRATADA** se negar a efetuar o reforço da garantia, dentro de 10 (dez) dias contados da data de sua convocação, será aplicada multa no percentual de 2,5% (dois e meio por cento) incidente sobre o valor global do contrato.

§6º As multas previstas nestes parágrafos não têm caráter compensatório e o seu pagamento não eximirá a **CONTRATADA** da responsabilidade por perdas e danos decorrentes das infrações cometidas.

§7º A multa, aplicada após regular processo administrativo, será descontada da garantia da **CONTRATADA** faltosa, sendo certo que, se o seu valor exceder ao da garantia prestada – quando exigida, além da perda desta, a **CONTRATADA** responderá pela sua diferença, que será descontada dos pagamentos eventualmente devidos pela **CONTRATANTE** ou, ainda, se for o caso, cobrada judicialmente. Acaso não tenha sido exigida garantia, à **CONTRATANTE** se reserva o direito de descontar diretamente do pagamento devido à **CONTRATADA** o valor de qualquer multa porventura imposta.

CLÁUSULA DÉCIMA QUARTA – OUTRAS PENALIDADES

Serão punidos com a pena de suspensão temporária do direito de licitar e impedimento de contratar com a **CONTRATANTE** os que incorrerem nos ilícitos previstos nos **incisos VI e VII do art. 184 e I, IV, VI e VII do art. 185 da Lei Estadual nº 9.433/05 ou no art. 7º da Lei Federal 10.520/2002.**

§1º A sanção de advertência é cabível sempre que o ato praticado, ainda que configure a violação de preceito contratual ou legal, não seja suficiente para acarretar danos à **CONTRATANTE**, seus processos, suas instalações, pessoas, imagem, meio ambiente ou a terceiros.



§2º A reincidência da sanção de advertência poderá ensejar a aplicação da penalidade de suspensão do direito de licitar e impedimento de contratar com a **CONTRATANTE** ou aplicação de multa no valor de 5% (cinco por cento) do valor do contrato, conforme o caso.

§3º Para a aplicação das penalidades previstas serão levados em conta à natureza e a gravidade da falta, os prejuízos dela advindos para a **CONTRATANTE** e a reincidência na prática do ato.

CLÁUSULA DÉCIMA QUINTA – ALTERAÇÕES

Poderá haver alteração contratual, mediante acordo formal entre as partes, nos seguintes casos:

- a) quando houver modificação do projeto ou das especificações, para melhor adequação técnica aos seus objetivos;
- b) quando necessária a modificação do valor contratual em decorrência de acréscimo ou diminuição quantitativa de seu objeto, nos limites permitidos pela Lei nº 13.303/2016;
- c) quando conveniente a substituição da garantia de execução;
- d) quando necessária a modificação do regime de execução da obra ou serviço, bem como do modo de fornecimento, em face de verificação técnica da inaplicabilidade dos termos contratuais originários;
- e) para restabelecer a relação que as partes pactuaram inicialmente entre os encargos da **CONTRATADA** e a retribuição da **CONTRATANTE** para a justa remuneração da obra, serviço ou fornecimento, objetivando a manutenção do equilíbrio econômico-financeiro inicial do contrato, na hipótese de sobrevirem fatos imprevisíveis, ou previsíveis, porém de consequências incalculáveis, retardadores ou impeditivos da execução do ajustado, ou, ainda, em caso de força maior, caso fortuito ou fato do príncipe, configurando álea econômica extraordinária e extracontratual.

§1º A **CONTRATADA** poderá aceitar, nas mesmas condições contratuais, os acréscimos ou supressões que se fizerem no objeto contratado, até 25% (vinte e cinco por cento) do valor inicial atualizado deste ajuste, e, no caso particular de reforma de edifício ou de equipamento, até o limite de 50% (cinquenta por cento) para os seus acréscimos.

§2º Nenhum acréscimo ou supressão poderá exceder os limites estabelecidos no §1º desta cláusula, salvo as supressões resultantes de acordo celebrado entre **CONTRATANTE** e **CONTRATADA**.

§3º A criação, a alteração ou a extinção de quaisquer tributos ou encargos legais, bem como a superveniência de disposições legais, quando ocorridas após a data da apresentação da proposta, com comprovada repercussão nos preços contratados, implicarão a revisão destes para mais ou para menos, conforme o caso.

§4º Em havendo alteração do contrato que aumente os encargos da **CONTRATADA**, a **CONTRATANTE** deverá restabelecer, por aditamento, o equilíbrio econômico-financeiro inicial, desde que devidamente justificado.

§5º A variação do valor contratual para fazer face ao reajuste de preços previsto neste contrato e as atualizações, compensações ou penalizações financeiras decorrentes das condições de pagamento nele previstas, bem como o empenho de dotações orçamentárias suplementares até o limite do seu valor corrigido, não caracterizam alteração do contrato e podem ser registrados por apostila, dispensada a celebração de aditamento.

§6º É vedada a celebração de aditivos decorrentes de eventos supervenientes alocados na matriz de risco como de responsabilidade da **CONTRATADA**.

CLÁUSULA DÉCIMA SEXTA – RESCISÃO

Constituem motivos que autorizam a **CONTRATANTE** exercer o direito de resolução deste contrato, independentemente de provimento judicial ou extrajudicial nesse sentido:

- a) descumprimento total ou parcial de obrigações pela **CONTRATADA**;
- b) alteração social ou modificação da finalidade ou da estrutura da **CONTRATADA**, se, a juízo da **CONTRATANTE**, prejudicar a execução do ajuste;
- c) retardamento injustificado do início da execução deste contrato pela **CONTRATADA**;
- d) mora na execução deste contrato, levando a **CONTRATANTE** a comprovar a impossibilidade da conclusão do objeto deste contrato, nos prazos pactuados;
- e) paralisação, total ou parcial, da execução do objeto contratado sem justa causa previamente comunicada à **CONTRATANTE**;



- f) subcontratação parcial do objeto, a associação da **CONTRATADA** com outrem, a cessão ou transferência, total ou parcial deste contrato, bem como a fusão, cisão ou incorporação da **CONTRATADA**, não admitidas por este contrato;
- g) desatendimento reiterado às determinações regulares do Gestor e Fiscais deste contrato;
- h) cometimento reiterado de faltas na execução contratual, anotadas pelo Gestor e Fiscais deste contrato;
- i) falta de integralização da garantia contratual nos prazos estipulados;
- j) descumprimento da vedação de trabalho noturno, perigoso ou insalubre a menores de 18 (dezoito) anos e de qualquer trabalho a menores de 16 (dezesesseis) anos, salvo na condição de aprendiz, a partir de 14 (quatorze) anos;
- k) superveniência da declaração de inidoneidade para licitar e contratar com a Administração;
- l) perecimento do objeto contratual, tornando impossível o prosseguimento da execução da avença;
- m) declaração de falência ou instauração da insolvência civil;
- n) dissolução da sociedade ou falecimento da **CONTRATADA**;
- o) ocorrência de caso fortuito ou de força maior, regularmente comprovada, impeditiva da execução do contrato;
- p) impossibilidade de alteração do valor do contrato por recusa da **CONTRATADA** quando possível a redução do preço ajustado para compatibilizá-lo ao valor de mercado ou quando houver diminuição, devidamente comprovada, dos preços dos insumos básicos utilizados no contrato;
- q) quando a **CONTRATADA** for envolvida em casos de corrupção ou sobre os quais haja forte suspeita de envolvimento, condicionada à prévia manifestação da área de compliance da **CONTRATANTE**;
- r) quando a **CONTRATADA** não manter as condições de habilitação e qualificação durante a execução deste contrato

§1º As hipóteses de resolução contratual previstas nesta cláusula devem ser formalmente motivadas em processo administrativo pela **CONTRATANTE** na forma das orientações traçadas na Lei Estadual nº 12.209/2011, sendo assegurada à **CONTRATADA** o contraditório e a ampla defesa prévios.

§2º Quando a resolução deste contrato ocorrer por ato unilateral da **CONTRATANTE**, acarretará as seguintes consequências, sem prejuízo da aplicação das sanções previstas neste contrato e na legislação:

- I. assunção imediata do objeto contratado pela CAR, no estado e local em que se encontrar;
- II. retenção para execução da garantia contratual e de eventuais créditos devidos ao contratado, para ressarcimento pelos prejuízos sofridos e multas impostas pela CAR;
- III. impedimento preventivo do direito de participar de licitações e firmar contratos com a CAR, até que seja finalizado o processo administrativo de apuração das responsabilidades e eventual aplicação de sanções ao contratado.

§3º Quando a resolução do contrato ocorrer sem que haja culpa da **CONTRATADA**, esta será ressarcida dos prejuízos que houver sofrido, desde que regularmente comprovados, e ainda terá direito a:

- a) devolução da garantia, se houver;
- b) pagamentos devidos pela execução deste contrato até a data da rescisão;
- c) pagamento do custo da desmobilização, se houver, hipótese em que deve ser requerido e devidamente comprovado pela **CONTRATADA**.

§4º A extinção deste contrato poderá ocorrer nas seguintes formas:

I. Normal ou natural: quando o contrato atinge o seu integral cumprimento ou execução, ficando extintos, por via de consequência, os direitos e as obrigações das partes contratantes.

II. Por fatos anteriores ou contemporâneos à sua celebração, nas seguintes hipóteses:

- a) nulidade absoluta: artigos 166 e 167 do Código Civil;
- b) nulidade relativa: artigo 171 do Código Civil;
- c) cláusula resolutiva expressamente pactuada pelas partes no contrato: art. 474 do Código Civil;
- d) cláusula de arrependimento expressamente fixada nos instrumentos convocatório e contratual.

III. Por fatos posteriores à sua celebração, nas seguintes hipóteses:

- a) resolução: quando a extinção do contrato ocorrer por inadimplemento de uma das partes, seja ele culposo ou não, nas seguintes situações:
 - i. inexecução voluntária: decorrente de conduta culposa de um dos contratantes, resultando em prejuízos ao outro, sujeitando o inadimplente ao pagamento de perdas e danos – art. 389 do Código Civil;
 - ii. inexecução involuntária: em razão da constatação de casos fortuitos ou de força maior que impossibilitam o cumprimento da obrigação – art. 393 do Código Civil;



- iii. cláusula resolutiva tácita: superveniência de evento futuro e incerto, relacionado ao inadimplemento contratual, dependente de interpelação judicial;
- iv. onerosidade excessiva – art. 478 do Código Civil.
- b) resilição: quando a extinção do contrato ocorre por simples declaração de vontade das partes, não necessitando de um motivo; podendo ser:
 - i. bilateral: denominada de distrato, opera-se quando os contratantes, por mútuo acordo, resolvem por fim ao contrato;
 - ii. unilateral: opera-se nos casos em que a lei expressa ou implicitamente permita, formalizando-se mediante denúncia notificada à outra parte sobre sua desistência em continuar na relação contratual, nos seguintes casos:
 - ii.1. denúncia cheia ou vazia: locação de bens móveis e imóveis do Código Civil e da Lei de Locações, contrato de prestação de serviços por tempo indeterminando – art. 599 do Código Civil;
 - ii.2. revogação: nos casos de quebra de confiança, nos contratos em que este fator seja predominante, tais como: mandato, comodato, depósito, etc.
 - ii.3. renúncia: nos casos de quebra de confiança, porém como comportamento abdicativo, em que uma das partes se auto elimina do contrato; a iniciativa é do mandatário, comodatário, do depositário, etc.
- c) rescisão: ocorre em situações em que tenha havido lesão a uma das partes; ou seja, quando um dos contratantes, sob necessidade ou por inexperiência, se obriga a uma prestação manifestamente desproporcional ao valor da prestação oposta; depende de pronunciamento judicial, ao contrário da resolução e da resilição que se operam de pleno direito;
- d) morte de um dos contratantes: nos casos de contratos cuja a obrigação é personalíssima, a qual ninguém mais poderá cumpri-la.

CLÁUSULA DÉCIMA SÉTIMA – MATRIZ DE RISCO

Na hipótese de ocorrência de um dos eventos listados no ANEXO III – MATRIZ DE RISCO deste contrato, a **CONTRATADA** deverá, no prazo de 24 (vinte e quatro) horas, informar a **CONTRATANTE** sobre o ocorrido, contendo, no mínimo, os seguintes dados:

- a) detalhamento do evento ocorrido, incluindo a sua natureza, a data da ocorrência e sua duração estimada;
- b) as medidas que estavam em vigor para mitigar o risco de materialização do evento, quando houver;
- c) as medidas que irá adotar para fazer cessar os efeitos do evento e o prazo estimado para que esses efeitos cessem;
- d) as obrigações contratuais que não foram cumpridas ou que não irão ser cumpridas em razão do evento; e
- e) demais esclarecimentos e informações relevantes.

§1º Após a notificação da **CONTRATADA** da ocorrência de que trata esta cláusula, a **CONTRATANTE** decidirá quanto ao ocorrido, podendo, para tanto, solicitar esclarecimentos adicionais a **CONTRATADA**. Em sua decisão a **CONTRATANTE** poderá isentar temporariamente a **CONTRATADA** do cumprimento das obrigações contratuais afetadas pelo evento.

§2º A concessão de isenção aludida no §1º desta cláusula não exclui a possibilidade de aplicação das sanções previstas neste contrato pela **CONTRATANTE**.

§3º O reconhecimento pela **CONTRATANTE** dos eventos descritos no ANEXO III deste contrato que afetem o cumprimento das obrigações contratuais, com responsabilidade indicada exclusivamente a **CONTRATADA**, não dará ensejo a recomposição do equilíbrio econômico-financeiro deste contrato, devendo o risco ser suportado exclusivamente pela **CONTRATADA**.

§4º As obrigações contratuais afetadas por caso fortuito, fato do príncipe ou força maior deverão ser comunicadas pelas partes em até 24 (vinte e quatro) horas, contados da data da ocorrência do evento.

§5º Nas hipóteses indicadas no parágrafo precedente as partes deverão acordar a forma e o prazo para resolução do ocorrido.

§6º As partes não serão consideradas inadimplentes em razão do descumprimento contratual decorrente de caso fortuito, fato do príncipe ou força maior.

§7º Avaliada a gravidade do evento nas hipóteses indicadas no §4º desta cláusula, as partes, mediante acordo, decidirão quanto à recomposição do equilíbrio econômico-financeiro deste contrato, salvo se as consequências do evento sejam cobertas por seguro, se houver.



§8º Este contrato poderá ser rescindido, quando demonstrado que todas as medidas para sanar os efeitos do evento foram adotadas e mesmo assim a manutenção da avença se torna impossível ou inviável nas condições existentes ou é excessivamente onerosa.

§9º As partes se comprometem a empregar e exaurir todas as medidas e ações necessárias para minimizar os efeitos advindos dos eventos de caso fortuito, fato do príncipe ou força maior.

§10º Os fatos imprevisíveis, ou previsíveis, porém de consequências incalculáveis, retardadores ou impeditivos da execução deste contrato, não previstos no ANEXO III – MATRIZ DE RISCOS, serão decididos mediante acordo entre as partes, no que diz respeito à recomposição do equilíbrio econômico-financeiro do ajuste.

CLÁUSULA DÉCIMA OITAVA – DISPOSIÇÕES FINAIS

Qualquer tolerância de uma das partes na exigência do cumprimento do presente contrato não constituirá novação, renúncia tácita ou extinção da respectiva obrigação, podendo a mesma ser exigida a qualquer tempo.

CLÁUSULA DÉCIMA NONA – DOCUMENTOS COMPLEMENTARES

Os seguintes documentos, na ordem adiante relacionados, constituem anexos deste contrato. Os termos deste contrato, em caso de dúvidas, prevalecerão sobre os anexos:

ANEXO I – TERMO DE REFERÊNCIA

ANEXO II – PROPOSTA DE PREÇOS

ANEXO III – MATRIZ DE RISCOS

OUTROS ANEXOS:

ANEXO IV – GARANTIA CONTRATUAL

CLÁUSULA DÉCIMA VIGÉSIMA – FORO

As partes elegem o Foro da Cidade do Salvador, Estado da Bahia, que prevalecerá sobre qualquer outro, por mais privilegiado que seja, para dirimir quaisquer dúvidas oriundas do presente contrato, renunciando a qualquer outro por mais privilegiado que seja.

E, por estarem assim justos e contratados, firmam o presente contrato em 02 (duas) vias de igual teor e forma.

Salvador, _____ de _____ de 2022.

Pela **CONTRATANTE/CAR:**

XXXX

Diretor Presidente

Pela **CONTRATADA:**

XXXXXXXXXXXX



ANEXO VI – MODELOS PADRONIZADOS

I. MODELO DE DECLARAÇÃO DE ELABORAÇÃO INDEPENDENTE DE PROPOSTA E ATESTO DE EXEQUIBILIDADE

Modalidade de Licitação Pregão Eletrônico	Número 01/2022
---	-------------------

[Identificação completa do representante da licitante], como representante devidamente constituído de **[Identificação completa da licitante]**, doravante denominada LICITANTE, para fins de participação no certame licitatório acima identificado, declaro, sob as penas da lei, em especial o art. 299 do Código Penal Brasileiro, que:

- (a) a proposta apresentada para participar desta licitação foi elaborada de maneira independente por mim e o conteúdo da proposta não foi, no todo ou em parte, direta ou indiretamente, informado, discutido ou recebido de qualquer outro participante potencial ou de fato desta licitação, por qualquer meio ou por qualquer pessoa;
- (b) a intenção de apresentar a proposta elaborada para participar desta licitação não foi informada, discutida ou recebida de qualquer outro participante potencial ou de fato desta licitação, por qualquer meio ou por qualquer pessoa;
- (c) que não tentei, por qualquer meio ou por qualquer pessoa, influir na decisão de qualquer outro participante potencial ou de fato desta licitação quanto a participar ou não dela;
- (d) que o conteúdo da proposta apresentada para participar desta licitação não será, no todo ou em parte, direta ou indiretamente, comunicado ou discutido com qualquer outro participante potencial ou de fato desta licitação antes da adjudicação do objeto;
- (e) que o conteúdo da proposta apresentada para participar desta licitação não foi, no todo ou em parte, direta ou indiretamente, informado, discutido ou recebido de qualquer integrante do órgão licitante antes da abertura oficial das propostas;
- (f) que todos os custos previstos na nossa proposta estão coerentes com o mercado, o que implica na viabilidade de nossa proposta e sua exequibilidade; e
- (g) que estou plenamente ciente do teor e da extensão desta declaração e que detenho plenos poderes e informações para firmá-la.

Salvador, _____ de _____ de 20_.

NOME/RAZÃO SOCIAL CPF/ CNPJ REPRESENTANTE LEGAL / ASSINATURA

**II. MODELO DE DECLARAÇÃO DE ENQUADRAMENTO (LEI COMPLEMENTAR nº 123/06)**

Modalidade de Licitação Pregão Eletrônico	Número 01/2022
---	-------------------

Para os efeitos do tratamento diferenciado da Lei Complementar nº 123/06, declaramos:

que estamos enquadrados, na data designada para o início da sessão pública da licitação, na condição
() de **microempresa** [ou] () de **empresa de pequeno porte**

e que não estamos incurso nas vedações a que se reporta o §4º do art. 3º da Lei Complementar nº 123/06.

Salvador, ____ de _____ de 20_.

NOME/RAZÃO SOCIAL CPF/ CNPJ REPRESENTANTE LEGAL / ASSINATURA

III. MODELO DE DECLARAÇÃO UNIFICADA PARA HABILITAÇÃO

Modalidade de Licitação Pregão Eletrônico	Número 01/2022
---	-------------------

[Identificação completa do representante da licitante], como representante devidamente constituído de **[Identificação completa da licitante]**, doravante denominada LICITANTE, para fins de participação no certame licitatório acima identificado, declaro, sob as penas da lei, em especial o art. 299 do Código Penal Brasileiro, que:

(a) até a presente data, inexistem fatos impeditivos do direito de participar de licitações e não foi declarada INIDÔNEA para licitar ou contratar com a Administração no âmbito Federal, Estadual, Municipal ou do Distrito Federal, como também DECLARA estar ciente da obrigatoriedade de declarar ocorrências posteriores dessa natureza;

(b) possui o pleno conhecimento e atende às exigências de habilitação contidas no instrumento convocatório da licitação em epígrafe;

(c) tem, sob as penas da lei, pleno, total, amplo e irrestrito conhecimento da natureza, escopo e objeto da Licitação. DECLARA, ainda, conhecer toda a legislação relativa à presente Licitação, bem como os termos, condições e requisitos técnicos estabelecidos no Edital e nos seus Anexos, com os quais CONCORDA;

(d) em conformidade com o previsto no inciso XXXIII, do art. 7º, da Constituição Federal/88, que não emprega menor de dezoito anos em trabalho noturno, perigoso ou insalubre e não emprega menor de 16 (dezesseis) anos, salvo na condição de aprendiz, a partir dos 14 (quatorze) anos.

Salvador, ____ de _____ de 20_.

NOME/RAZÃO SOCIAL CPF/ CNPJ REPRESENTANTE LEGAL / ASSINATURA



ANEXO VII – MINUTA DA ATA DE REGISTRO DE PREÇOS

Modalidade de Licitação Pregão Eletrônico	Número 01/2022
---	-------------------

Aos _____ dias do mês de _____ do ano de _____, A **COMPANHIA DE DESENVOLVIMENTO E AÇÃO REGIONAL - CAR**, empresa pública, neste ato representado pelo(a) Diretor(a) Presidente o Sr(a). _____, situada na **Avenida xxxxx, Nº xxxxxx** - Centro Administrativo da Bahia, inscrita no CNPJ sob o Nº xxxxxxxxxxxxxx, doravante denominado **CONTRATANTE**, e os proponentes **[PESSOA JURÍDICA/PESSOA NATURAL]**, CNPJ/CPF nº _____, Inscrição Estadual (serviços do art. 155 da CF) /Municipal nº _____, situada na _____, neste ato representada pelo Sr. _____, portador da cédula de identidade nº _____, emitida por _____, inscrito no CPF/MF sob o nº _____, doravante denominados **FORNECEDORES**, em decorrência do pregão eletrônico nº _____, processo administrativo nº _____, firmam a presente **ATA DE REGISTRO DE PREÇOS**, em proveito dos órgãos e entidades vinculados ao registro de preços, aqui denominados **UNIDADES CONTRATANTES**, que se regerá pela Lei Federal nº 13.303/2016 pelo Decreto estadual nº 18.471/2018, pelo Decreto estadual nº 19.252/19, e subsidiariamente, no que couber, pelas Leis Federais nº 8.666/93 e nº 10.520/2002, ou **Lei Estadual nº 9.433/2005**, bem como pelas Leis Complementares nºs 123/2006 e 147/2014 e demais legislação pertinente, mediante as cláusulas e condições a seguir ajustadas:

1. Objeto

1.1 O objeto desta ata é o registro de preços decorrentes do procedimento licitatório grafado no preâmbulo, conforme especificações, condições gerais, prazos e quantitativos constantes do instrumento convocatório, que a este termo integram como se literalmente transcritos, assim como o conteúdo da proposta apresentada pela licitante.

2. Órgão gerenciador e participantes

2.1 O órgão gerenciador deste registro de preços é a **Companhia de Desenvolvimento e Ação Regional – CAR**.

2.2 São órgãos participantes os seguintes órgãos e entidades: **[NOTA: ESPECIFICAR]** _____

2.3 O cadastro de reserva será composto, nos termos do art. 16 do Decreto estadual nº 19.252/19, pela relação das licitantes que aceitarem cotar os bens ou serviços com preços iguais ao do licitante vencedor do certame, cuja ata de sessão pública será anexada a esta Ata de Registro de Preços.

3. Prazo de validade do registro:

3.1 O prazo de validade do registro será de 1 (um) ano [≤ a 1 ano]. **[NOTA: O prazo de validade do Registro de Preços não poderá ser superior a um ano, computadas neste as eventuais prorrogações.]**

3.1.1 Sendo o prazo de validade do Registro de Preço inferior a 01 (um ano), será admitida a prorrogação da vigência da Ata de Registro de Preços, para completar este prazo, desde que prevista no edital, sempre que as condições de contratação continuarem se mostrando vantajosas para a Administração.

3.2 Durante o prazo de validade do registro de preços, as propostas selecionadas ficarão à disposição da Administração para que efetue as contratações nas oportunidades e quantidades de que necessitar, segundo a conveniência dos órgãos e/ou entidades contratantes, até o limite estabelecido.

3.3 A existência de preços registrados não obriga a Administração a firmar as contratações que deles poderão advir, ficando-lhe facultada a utilização de outros meios, respeitada a legislação relativa às licitações, sendo assegurado ao beneficiário do registro a preferência em igualdade de condições.



4. Preço

4.1 Os preços a serem praticados encontram-se especificados no **Anexo Único** desta Ata.

4.2 Nos preços registrados estão incluídos todos os custos com material de consumo, salários, encargos sociais, previdenciários e trabalhistas de todo o pessoal do FORNECEDOR, como também fardamento, transporte de qualquer natureza, materiais empregados, inclusive ferramentas, utensílios e equipamentos utilizados, depreciação, aluguéis, administração, tributos, impostos, taxas, emolumentos e quaisquer outros custos que, direta ou indiretamente, se relacionem com o fiel cumprimento pelo FORNECEDOR das obrigações. **[Excepcionar esta cláusula, quando algum tipo fornecimento for de responsabilidade das UNIDADES CONTRATANTES]**

4.3 Em nenhuma hipótese serão registrados preços incompatíveis com os preços correntes no mercado ou fixados pela Administração Pública Estadual ou por órgão oficial competente ou constantes da tabela de preços referenciais

4.4 O órgão gerenciador realizará pesquisa de mercado periodicamente, a fim de verificar a vantajosidade dos preços registrados nesta Ata.

5. Dotação orçamentária

5.1 As despesas decorrentes da contratação correrão à conta da dotação orçamentária concernente às UNIDADES CONTRATANTES, devendo cada contratação ser precedida da emissão da declaração de compatibilidade com a Lei de Responsabilidade Fiscal - LRF.

6. Contratação

6.1 A contratação com o FORNECEDOR obedecerá as condições do instrumento convocatório e da minuta de contrato dele constante, que a esta ata integram independentemente de transcrição, especialmente as disposições quanto: ao objeto; ao prazo de vigência contratual; à prestação de garantia; ao regime de execução ou forma de fornecimento; às obrigações das partes; à fiscalização do contrato; ao recebimento do objeto; às condições de pagamento; à manutenção das condições da proposta; às alterações contratuais; à inexecução e rescisão e penalidades.

6.1.1 A critério da Administração, é facultada a substituição do contrato por instrumento equivalente, Autorização de Fornecimento de Material - AFM ou Autorização de Prestação de Serviços – APS, conforme o caso, desde que presentes as condições do art. 73 da Lei 13.303/2016 c/c o art. 23 do Decreto estadual nº 18.471/2018.

6.1.2 Considerar-se-ão literalmente transcritas no instrumento equivalente todas as cláusulas e condições previstas na minuta de contrato constante do convocatório.

6.1.3 As UNIDADES CONTRATANTES poderão solicitar ao fornecedor, dentro do prazo de validade do Registro de Preços, os quantitativos dos materiais ou serviços de acordo com suas necessidades e respeitados os limites máximos estabelecidos no edital e a ordem de classificação das propostas.

6.2 O FORNECEDOR será convocado a assinar o termo de contrato, ou instrumento equivalente, se for o caso, no prazo fixado no edital, sob pena de decair do direito à contratação, sem prejuízo das sanções previstas em lei, podendo solicitar sua prorrogação por igual período, por motivo justo e aceito pela Administração.

6.2.1 A assinatura do contrato deverá ser realizada pelo representante legal do FORNECEDOR ou mandatário com poderes expressos.

6.2.2 A critério da Administração, a assinatura do contrato ou do instrumento equivalente se dará por meio do Sistema Eletrônico de Informações - SEI, caso em que a licitante deverá providenciar o cadastramento de seu representante legal ou procurador no endereço eletrônico **www.comprasnet.ba.gov.br**.

6.2.2 A recusa da adjudicatária em se cadastrar ou a subscrever eletronicamente o contrato ou instrumento equivalente implicará na decadência da contratação e à sujeição às sanções cominadas na legislação.

6.3 Como condição para celebração do contrato, o FORNECEDOR deverá manter, durante todo o prazo de validade do registro, todas as condições de habilitação, ficando esclarecido que não serão contratados os fornecedores ou prestadores de serviço que não estejam com documentação regular no Cadastro Unificado de Fornecedores, disponibilizado no Sistema de Material, Patrimônio e Serviços – SIMPAS.

6.4 Na hipótese de o FORNECEDOR convocado não assinar o termo de contrato, ou não aceitar ou retirar o instrumento equivalente, no prazo e nas condições estabelecidas no edital, a Administração poderá convocar os demais FORNECEDORES integrantes do cadastro de reserva, obedecendo a ordem de classificação.



7. Reajustamento dos preços registrados em ata

7.1 Os preços são fixos e irrevogáveis durante o transcurso do prazo de 12 meses da data de apresentação da proposta, após o que a concessão de reajustamento será feita mediante a aplicação do **INPC/IBGE**.

8. Revisão dos preços registrados em ata

8.1 Os preços registrados poderão ser revistos em decorrência de eventual redução dos preços praticados no mercado ou de fato que eleve o custo dos serviços ou bens registrados, observados os parâmetros definidos no inciso VI do art. 81 da Lei 13.303/2016.

8.1.1 A alteração ou revisão de preços registrados em Ata não implica a revisão automática dos preços dos contratos decorrentes do respectivo Registro de Preços.

8.2 Quando o preço registrado tornar-se superior ao preço praticado no mercado por motivo superveniente, o órgão gerenciador convocará os fornecedores constantes da ata de registro de preços e do cadastro de reserva para negociarem a redução dos preços aos valores praticados pelo mercado.

8.2.1 Os fornecedores que não aceitarem reduzir seus preços aos valores praticados pelo mercado serão liberados do compromisso assumido, sem aplicação de penalidade.

8.2.2 A ordem de classificação dos fornecedores que aceitarem reduzir seus preços aos valores de mercado observará a classificação original.

8.3 Quando o preço de mercado tornar-se superior aos preços registrados, poderá o fornecedor, se não puder cumprir o compromisso, pleitear a revisão de seu preço, instruindo o pedido com a demonstração da efetiva ocorrência do desequilíbrio.

8.3.1 A apreciação do pedido deve ocorrer no prazo máximo de 15 (quinze) dias, durante o qual o fornecedor ficará obrigado a garantir o fornecimento do material ou a execução dos serviços, sendo que este prazo poderá ser reiniciado, caso haja necessidade de diligência para complementar a análise do pleito.

8.3.2 Confirmada a veracidade dos motivos e alegações apresentados, o fornecedor estará liberado do compromisso assumido, sem aplicação de penalidade, caso a comunicação ocorra antes do pedido de fornecimento.

8.3.3 Não comprovada a veracidade das alegações apresentadas no pleito de revisão, deverá ser instaurado processo administrativo para aplicação de sanção, em face dos compromissos que tenha deixado de honrar.

8.3.4 Na hipótese do 8.3.2, o órgão gerenciador poderá convocar os demais fornecedores constantes do cadastro de reserva para que se manifestem acerca da manutenção do preço registrado.

8.3.5 Havendo manifestação pela manutenção do preço registrado, o órgão gerenciador promoverá as necessárias modificações na ata, compondo novo cadastro de reserva e disponibilizando-o no site oficial de compras eletrônicas do Estado, observada a ordem original de classificação, se presente mais de um interessado.

8.3.6 Não havendo interessados na manutenção do preço, o órgão gerenciador deverá proceder à revogação da ata de registro de preços, adotando as medidas cabíveis para obtenção da contratação mais vantajosa, sendo-lhe facultado deflagrar processo de negociação de preços com todos os fornecedores constantes da ata de registro de preços e do cadastro de reserva, nas seguintes hipóteses:

I - constatação do caráter geral do fato gerador da revisão, especialmente na hipótese de mercados regulados, em que os preços sofrem variações de modo uniforme ou homogêneo;

II - majoração dos preços correspondentes em tabela de preços referenciais adotada pela Administração Pública Estadual;

III - existência de prejuízo ante a impossibilidade de imediata deflagração de novo procedimento licitatório.

8.3.7 No processo de negociação, somente poderão apresentar novo preço os fornecedores constantes da ata de registro de preços e do cadastro de reserva.

8.3.8 O preço resultante da negociação deverá observar o disposto na cláusula 4.4 desta ata.

9. Cancelamento do registro

9.1 Os preços registrados poderão ser cancelados:

9.1.1 por iniciativa da Administração Pública Estadual, em razão de interesse público fundamentado;

9.1.2 quando o fornecedor estiver liberado do compromisso, nas situações previstas em Lei;



9.1.3 quando o fornecedor:

- a) descumprir as condições do edital ou da ata de registro de preços;
- b) não assinar o termo de contrato ou instrumento equivalente no prazo estabelecido pela Administração Pública Estadual, sem justificativa aceitável;
- c) for declarado inidôneo ou suspenso do direito de licitar ou contratar, na forma da lei;
- d) der causa à rescisão administrativa de contrato decorrente do registro de preços, por um dos motivos elencados **no Contrato**.

9.1.4 O cancelamento de preços registrados nas hipóteses previstas na cláusula 9.1.3 será formalizado por despacho do órgão gerenciador, assegurado o contraditório e a ampla defesa.

9.1.5 Será admitida a suspensão cautelar dos preços registrados em caso de risco iminente da ocorrência de fatos que possam trazer prejuízo ao erário ou lesão ao interesse público de difícil ou impossível reparação.

10. Penalidades

10.1 O descumprimento da Ata de Registro de Preços ensejará aplicação das penalidades estabelecidas no Edital.

10.2 Caberá ao órgão gerenciador adotar as providências necessárias à apuração de ilícitos decorrentes:

- a) de infrações concernentes ao procedimento licitatório;
- b) do descumprimento do pactuado na ata de registro de preços;
- c) do descumprimento das obrigações contratuais, em relação às suas próprias contratações.

10.3 Caberá a órgão ou entidade participante adotar as providências necessárias à apuração de ilícitos decorrentes do descumprimento do pactuado na ata de registro de preços ou das obrigações contratuais em relação às suas próprias contratações, informando as ocorrências ao órgão gerenciador.

11. Utilização da ata por órgãos ou entidades não participantes

[NOTA: assinalar]

() Não poderá haver adesão posterior à ata de registro de preços decorrente desta licitação

(✓) 11.1 Poderá haver adesão posterior à ata de registro de preços decorrente desta licitação.

11.1 As aquisições ou contratações adicionais a que se refere este item não poderão exceder, por órgão ou entidade, a 50 % (cinquenta por cento) [≤ 50%] dos quantitativos dos itens do instrumento convocatório e registrados na ata de registro de preços para o órgão gerenciador e órgãos participantes. [NOTA: definir]

[NOTA: AS CONTRATAÇÕES ADICIONAIS NÃO PODERÃO EXCEDER, POR ÓRGÃO OU ENTIDADE, A 50% (CINQUENTA POR CENTO) DOS QUANTITATIVOS DOS ITENS DO INSTRUMENTO CONVOCATÓRIO E REGISTRADOS NA ATA DE REGISTRO DE PREÇOS PARA O ÓRGÃO GERENCIADOR E PARA OS ÓRGÃOS OU ENTIDADES PARTICIPANTES.]

11.2 As adesões à ata de registro de preços são limitadas, na totalidade, a 20 % (vinte por cento) ≤ que o dobro] do quantitativo de cada item registrado na ata de registro de preços para o órgão gerenciador e órgãos participantes, independente do número de órgãos não participantes que eventualmente aderirem [NOTA: DEFINIR]

[NOTA: O QUANTITATIVO DECORRENTE DAS ADESÕES À ATA DE REGISTRO DE PREÇOS NÃO PODERÁ EXCEDER, NA TOTALIDADE, AO DOBRO DO QUANTITATIVO DE CADA ITEM REGISTRADO NA ATA DE REGISTRO DE PREÇOS PARA O ÓRGÃO GERENCIADOR E PARA OS ÓRGÃOS OU ENTIDADES PARTICIPANTES, INDEPENDENTEMENTE DO NÚMERO DE ÓRGÃOS OU ENTIDADES NÃO PARTICIPANTES QUE ADERIREM.]

11.3 A análise da juridicidade da participação, da inexistência de norma interna impeditiva, bem assim da adequação e compatibilidade com o regime jurídico de licitação a que está submetido o órgão gerenciador, deverá ser procedida pelo órgão ou entidade que pretende a adesão.

11.4 Caberá ao fornecedor beneficiário da Ata de Registro de Preços, observadas as condições nela estabelecidas, optar pela aceitação ou não do fornecimento, desde que este fornecimento não prejudique as obrigações anteriormente assumidas com o órgão gerenciador e órgãos participantes.

11.5 Após a autorização do órgão gerenciador, o órgão não participante deverá efetivar a contratação solicitada em até noventa dias, observado o prazo de validade da Ata de Registro de Preços.

11.6 Caberá ao órgão gerenciador autorizar, excepcional e justificadamente, a prorrogação do prazo para efetivação da contratação, respeitado o prazo de vigência da ata, desde que solicitada pelo órgão não participante.



12. Vinculação ao edital de licitação

Integram a presente Ata, como se nela estivessem transcritas, todas as cláusulas e condições estabelecidas no processo licitatório referido no preâmbulo deste instrumento, inclusive anexos e adendos, e a proposta do FORNECEDOR.

13. Da Comunicação Eletrônica

13.1 Fica pactuado que os atos de comunicação processual com o FORNECEDOR poderão ser realizados por meio eletrônico, na forma do disposto na Lei nº 12.209, de 20 de abril de 2011, e do Decreto nº 15.805, de 30 de dezembro de 2014.

13.1.1 O FORNECEDOR deverá manter atualizado o endereço eletrônico cadastrado no Sistema Eletrônico de Informações - SEI, para efeito do recebimento de notificação e intimação de atos processuais.

14. Foro

As partes elegem o Foro da Cidade do Salvador, Estado da Bahia, que prevalecerá sobre qualquer outro, por mais privilegiado que seja, para dirimir quaisquer dúvidas oriundas deste instrumento.

Local (Município e Estado), _____ de _____ de 20_.

WILSON JOSÉ VASCONCELOS DIAS

COMPANHIA DE DESENVOLVIMENTO E AÇÃO REGIONAL

FORNECEDOR

FORNECEDOR

Testemunha (nome e CPF)

Testemunha (nome e CPF)